

CASUS BELLI

DEN LJUSNANDE FRAMTID ÄR VÅR

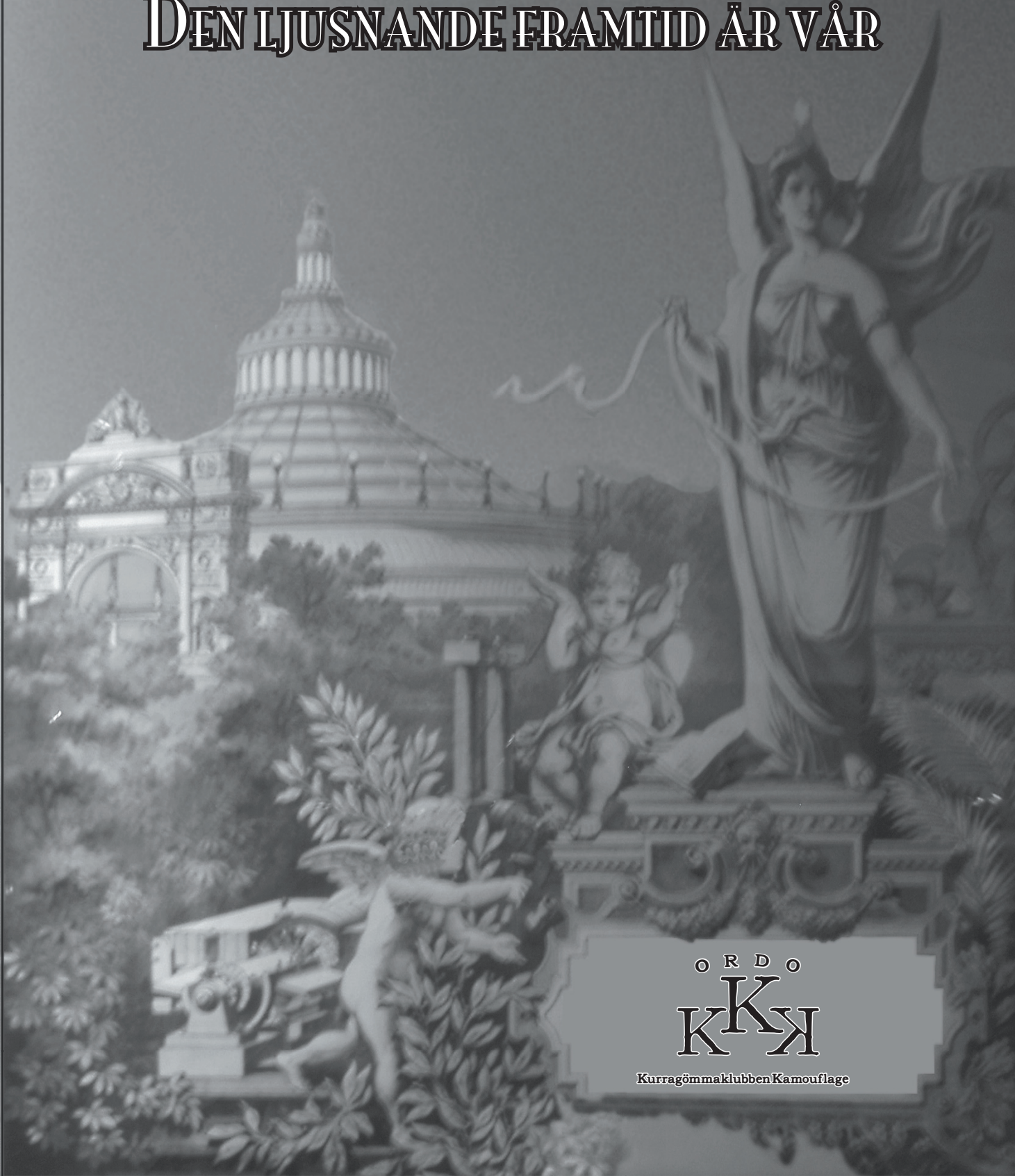

ORD
KKK

Kurragömmaklubben Kamouflage

Inhaltverzeichnis

...98, 99, 100... då kör vi	3
1880-talet, slutet av en era?	4
Synopsis - Wien, Wien nur du allein...	6
Casus Belli	7
Förord	7
Kapitel 1	8
Herr Doktor Oliver Peters	13
Kapitel 2	15
Kapitel 3	18
Karaktärer	22
Lady Victoria Griffiths	
Fru Catherine Darcy	
Herr Scott Baxter	
Fru Julie Baxter	
Monsieur Jacques Bonnard	
Handouts	33
Brevet från Peters	
Stämningsbild	
Peters calling card	
Dagboksanteckningarna	
”Vicky IV”	
Apfelstrudelrecept	



...98, 99, 100... Då kör vi

"I sagorna finns det drakar som förgör städer, giganter som terroriserar landsbygden, omänskliga rovdjur som lurar i natten, fruktansvärda fåglar med kvinnoansikten och ett lejons kropp, och en hjälte förgör dem. I sagan är allt så enkelt, för när väl monstret är dött så är lidandet över. Det hela är bara ett mekaniskt problem som man ska lösa. Men kärleken... kärleken fortsätter att sära, även efter att det mekaniska är löst. Obesvarad kärlek gnager sig fast och lockar med allt som är gott i världen, men lurar med allt som är ont. Den obesvarade kärleken överlever på sitt eget gift och växer sig större där inget annat kan växa..."

I din hand håller du nu ett scenario från KurragömmaKlubben Kamouflage. Den här gången baseras scenariot till mångt och mycket på märkliga fakta som vi har kunnat skruva till en aning. Och vill du ta ut svängarna mer med det Wien vi här presenterar ska du givetvis göra det. Bara för att man faktiskt hade en ångdriven hiss på Grand Hotell behöver ju inte det betyda att det inte finns än mer, märkliga apparater.

Att det blev en "fortsättning", placerat i ett ångfantastiskt Europa var allt annat än självklart när vi satte oss ned och bestämde oss för att skriva ytterligare ett konventsscenario. Men ganska så snart fick vi det klart för oss att våra hjältar hade lite mer att göra innan de kunde pensionera sig för gott.

Istället ska det här ses som det sista kapitlet i ett stort livsäventyr. Våra hjältar är äldre, bekvämare och möjligen något förnuftigare. Att rädda världen kanske inte alls är så lockande längre...

Men vi kände att även om vi skrev ett scenario baserat i samma setting och med karaktärer vi sett förut var det viktigt att det inte bara blev en återupprepning eller en uppföljare i sedvanlig form. Visst finns tramstyskan kvar och ångan, i alla fall för stunden. Men den här gången är inte fienden så lätt att definiera, eller för den delen kväsa.

De av er som spelat eller spellett "En pakt av ånga" kommer kanske att känna igen en och annan figur i kulisserna. Men tyngdpunkten har förflyttats från glattig matiné till en mer ödesmättad historia om vad obesvarad kärlek kan ställa till med.

Och glöm inte... En äkta Österrikare har mustasch. Österrike/Ungern står och faller med Kejsarens manliga valrossmustascher.

Vi som hyser mindre tilltro till el än andra: Kerstin Örtberg Weisz fabulerade om tragik och skrev karaktärer. Johan Weisz åkte till Wien och drömde om lösmustascher. Mattias Svendsen fantiserade om Platon och renderade maskiner.

Vi kan räkna till 100. Kan du?

ordoKKK vill tacka de modiga kvinnor och män som speltestat och kommit med konstruktiv kritik. Ett stort tack till Jim Pe-Melin som satte sig ned och ritade den underbara ångdroskan. KurragömmaKlubben Kamouflage leker ibland på internet... då finns vi på

www.kurragommaklubben.se

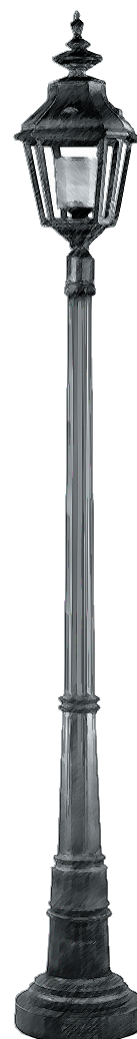



1880-talet, slutet på en era?

Wien, vintern 1883, är en stad i ständig förändring. Man har relativt nyligen rivit ner stadens medeltida försvarsverk och byggt ut stadens centrum med en ringväg. Kejsaren är en framåtsträvare, vilket inte riktigt gillas av alla i det Österrikisk/Ungerska kejsardömet. Men folket älskar sin kejsare och Wien är känt för sina fantastiska kompositörer, bakverk och stora tänkare.

Men för ångromantiker är detta det skäl-vande slutet av en era. Nya uppfinningar kan komma att ersätta ångmaskiner, gaslyktor och urverk. Och allt har konsekvenser, även teknologiska under.

Det viktigaste för dig som spelare att tänka på är att bygga upp en stor ångromantisk mysfaktor. Överallt kan man se ett samhälle som helt anammat ångmaskiner, urverksdrivna maskiner och drömmen om en bättre värld. Ofta har man "förbättrat" naturen med hjälp av automatoner. Varför använda en vanlig häst till att dra en vagn när en ångdriven häst kan göra det så mycket effektivare?

Historia

1883 är året som scenariot utspelar sig på. Under året har ett flertal händelser skett i Europa.

- Karl Marx avlider detta år, något som berör karaktärerna då deras soffrevolutionära grupp delade sin ideologi med honom.
- I Augusti detta år förbjuds slaveri i det brittiska Imperiet.
- Det har även varit ett våldsamt vulkanutbrott i Indonesien i Augusti detta år. Vul-

kanutbrottet är det våldsammaste i modern tid och påverkar väder och vind i Europa, och kommer göra det under kommande år.

Man har, i våra dagar, kommit fram till att målningen Skriet av Munch kan visa på hur himlen faktiskt såg ut uppe i våra trakter ett par månader senare. Det är helt enkelt lite mörkare, himlen är lite rödare och vädret är mycket kallare än vanligt.

Wien

Scenariot utspelar sig i Wiens innerstad, en stad som är kusligt vacker och varierad. Men främst slås man av den stora mängd pittoreska caféer, källarkrogar och restauranger. Det är en stad där kompositörer och poeter lever och frodas. En stad där Kejsaren är nära sitt folk.

Wien har nyligen gjorts mer modernt, man har rivit gamla befästningsverk, byggt en ringväg som innesluter den gamla staden och underlättar för den nya tidens lokala transportmedel.

Under scenariot råder elfeber i Wien, folk talar om "undret på Schönbrunn", de nya elektriska ljusen och de fantastiska nya uppfinningar som tagits fram av Kejsarens uppfinnare. Man dricker elektriskt laddat vatten och njuter till symfonier om kvällarna.

Ett stort nöje är att spatsera i volkspark eller att besöka nöjesfältet Prater. Men under scenariot är det framför allt den elektriska utställningen som lockar.

Teknologi

Vi har tagit oss rätt stora friheter med den teknologiska utvecklingen den här gången. 1883 hade man egentligen kom-





mit rätt mycket längre än vad vi vill ge sken av. Elektricitet spelar en väldigt stor roll i Casus Belli och vi har gjort vissa antaganden om den elektricitet som Herr Peters och Wiens övriga vetenskapselit har forskat på. Låt dina spelare förstå att det där med elektricitet, det är nästan weird science. Vår elektricitet betar sig dessutom inte riktigt så som den elektricitet som man kanske är van vid.

Låt gärna spelarna dra slutsatser baserat på vad de vet om elektricitet, men var tydlig med att elektricitet är en helt annan kraft i den här ångfantasin.

Inspiration

Om du är intresserad av mer bakgrundsmaterial för vår setting kan vi varmt rekommendera Comme il Faut -släppt av Talsorian Games, den går fortfarande att beställa via deras webbsida.

www.talsorian.com

Talsorian har under flera år påstått att Castle Falkenstein ska släppas i tryck igen, men tills dess kan ni införskaffa detta underbara spel, för en spotstyver, i PDF format, på: www.drivethrurpg.com

Animen Steamboy kan rekommenderas för er som vill få lite skön steampunkavkoppling. Att steamboy dessutom utspelar sig kring en världsutställning gör ju inte saken sämre.

När så GothCon är över och ni vill ha än mer Steampunk... så kan jag bara inte låta bli att nämna att Asmodee's kommande spel Mission: Red planet, som verkar vara riktigt trevligt. Ett brädspel om rymdfärder till mars, 1890. Steampunk så det förslår.

Mer om livet under den Viktorianska eran (centrerat kring London):

www.victorianlondon.org

Läsvärt:

Som vanligt måste vi rekommendera bokserien "The Flashman papers" av George McDonald Fraser. Finns att beställa från Amazon.

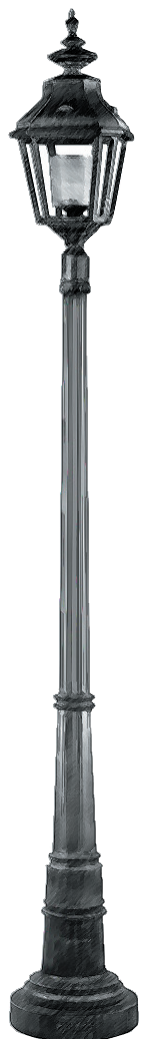



Synopsis Wien, Wien nur du allein...

*... Sollst stets die Stadt meiner Träume sein !
Dort, wo die alten Häuser stehn,
Dort, wo die lieblichen Mädchen gehn !
Wien, Wien, nur du allein
Sollst stets die Stadt meiner Träume sein!
Dort, wo ich glücklich und selig bin,
Ist Wien, ist Wien, mein Wien !*

”Casus Belli -den ljusnande framtid är vår” består utav ett förord och tre kapitel. I förordet får alla en kortare återblick om skeendet i Preussen, 1867 (aka ”En pakt av ånga”), deras inbördes förhållande fastställs och anledningen till deras splittring berörs.

I det första kapitlet anländer de till Wien, en stad i elfeber. På dagen för invigningen av den elektriska utställningen. De beger sig genast till Grand Hotell där de har bokat rum. Här får de en chans att bekanta sig med en ångdriven hiss och hotellets något märkliga mustaschförsäljare som kan komma att vara ovärderlig för dem under resten av äventyret.

Så dyker Herr Peters upp och väntar utanför i en droska och tar Victoria på en romantisk åktur genom ett Wien täckt i nysnö. Gamla känslor väcks till liv, men förbyts i desperation då Herr Peters blir som förbytt när han leder in henne i sitt laboratorium på Mölker Bastei.

Förkrossad återvänder Victoria till hotellet och berättar för sina vänner om Herr Peters märkliga förändring. Något oroade ger de sig av till Herr Peters laboratorium på Mölker Bastei... De kommer till ett övergivet laboratorium och ett

mycket märkligt sällskap, som hyrt ut sin källare till denna unge man. De har ett och annat att berätta om hans humörsvängningar och hans uppfinningars inverkan på deras värdefulla samling.

Kapitel 2 tar sin början med att sällskapet beger sig iväg till utställningen för att finna sin forne kamrat.

På utställningen möts de av elektricitetens under, men de kommer även i kontakt med de bieffekter som elektriciteten får, både socialt som fysiskt och psykiskt bland Wiens befolkning.

Bland utställarna finns Fräulein Hrm Herr Solzman, vars uppfinning väcker anstöt hos de övriga och ”hans” apparat stängs av och stuvas undan. Det visar sig nämligen att den stör ut annan elektrisk apparatur.

I mitten av Volkspark står ett palats i koppars, som är en viktig del i Herr Peters maskineri. Byggnaden skyddas minutiöst av beväpnade vakter. Detta är utställningens centrala punkt och kommer förse Wien med elektricitet när den kopplas på. Endast auktoriserad personal och medlemmar ur den mystiska Österriska hemliga polisen har tillträde.

I kapitel 3 ger sig hjältarna i kast med att sammanställa sin plan för att förhindra att kopparpalatset börjar generera ström och därmed få Herr Peters, och Wienborna, ur elektricitetens klor.

Men hur ska man ta sig in i det välbevakade kopparpalatset? Finns det ett sätt att förhindra att maskineriet startas, att Herr Peters straffas för sitt misslyckande och att elektriciteten inte får fotfäste som nästa generations energikälla?





Casus Belli = Den ljusnande framtid är vår

Förord

Att läsa upp för spelarna

Er gemensamma historia tar sin början i juni 1867, för 16 år sedan. Fru Darcy, Herr Baxter, Fröken Baker och Herr Peters hade känt varandra sedan tidigare, men först nu svetsades de samman till en liten aktionscell i Anges de L'ouvrier arbetarnas änglar. Det är en tämligen soffrevolutionär grupp för en medelklass vars främsta aktioner består av att hänga upp banderoller nattetid i Hyde Park, gömma pamfletter i biblioteksböcker samt dricka stora mängder the. Inte så värdsomvävande, men väldigt trevligt.

Men den där sommaren för 16 år sedan fick ni ett uppdrag – att rädda Professor Charles Dee, Drottningens ångexpert som hade kidnappats av Dr Brandmeister, och hölls fången på hennes preussiska slott Eisenschloss.

Efter en nervös tågresä genom Europa kommer ni så fram till Preussen. Ni nästlade er in i slottet genom förfäskade identiteter där ni iklädde er rollerna av inbjudna överklasspersoner. Med stulna inbjudningskort och en vett och etikettguide i fast grepp gjorde ni allt för att undvika att bli avslöjade och hitta professor Dee innan det var för sent.

När ni fann honom berättade Professor Dee att Dr Brandmeister smed onda planer på att förslava Europas arbetare och göra dem viljelösa drönare med ett drönarmedel. Medlet skulle spridas över alla städer med hjälp av små zeppelinare. Hennes hemska plan måste stoppas, och vem är bättre lämpad är Anges de L'ouvrier?

Till takterna av den ångdrivna orkesterns sista dans bekämpade ni framgångsrikt Dr Brandmeister och hennes hantlangare, och lyckades stoppa drönarmedets spridning. När ni flydde från Eissenschoss med en zeppelinare följde siskonparet Bonnard med er tillbaka till London. Julie hade hittat sitt livs kärlek och Jaques hade funnit ett nytt kall. De blir snabbt en värdefull tillgång till er cell och ni blir Anges De L'ouvriers specialiststyrka. Ni tillbringar tre år tillsammans i kampen för arbetarnas välgång tills dess att ni 1870 sänds till Grekand på ert ditintills viktigaste uppdrag... Men allt gick inte som det var planerat. En natt lämnade Herr Peters er efter ett sent samtal på tu man hand med Fröken Victoria Baker. Nästa morgon var han spårlöst borta och ni hörde inget mer från honom. Er cell splittrades och ni drev isär. Men så kom det ett brev.

[Ge Victoria brevet från Herr Peters]

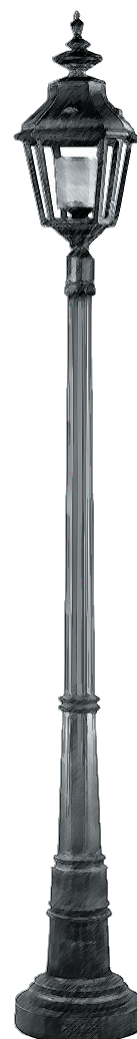



Kapitel 1 = ankomsten

”1 Oktober 1883

Tåget rullade in i ett nyvaknat Wien som bäddats in i ett tunt lager nysnö. De senaste dagarnas resa hade satt sina spår och vi var alla glada att kliva av på perrongen. Inte bara för att resan nu fått sitt slut och att vi snart skulle kunna tvätta av oss resdammet. Nej vi såg även fram emot att få träffa Herr Peters igen. Att äntligen få en förklaring på vad som verkligen hände den där natten då han lämnade oss...”

Bahnhof Wien

Personer:

Försäljare, utropare, resenärer och droskförare.

Rollpersonerna står på Wiens centralstation, det är en kall Oktoberdag och dagen då den elektriska utställningen ska invigas.

Stationsområdet är fyllt av ditresta och det kan vara lite svårt att finna en droska som kan ta dem till hotellet med en gång.

Kring stationen finns även månglare av elektriskt vatten, elektriskt laddade koppararmband med mera. Det torde vara karaktärernas första möte med den nya tidens energi, och kanske även deras första erfarenhet av vad elektriciteten kan komma att göra. Om karaktärerna köper vatten eller smycken etc känner de ingen direkt effekt, möjligen känner de sig något upprymda eller pigga.

Däremot kan den eller de som utsätter sig för el här komma att känna av eventuella effekter snabbare än andra.

Den här scenen handlar främst om miljö. Det här är karaktärernas första möte med Wien, brodera ut kejsardömets överdåd, de svulstiga mustascherna, de vackra kvinnorna och de marscherande kejsarliga gardisterna.

Utropare i röda uniformer med en tratt monterad på bröstet och två stora gramofontrattar på ryggen ropar ut avgångar och ankommande tåg.

Droskorna i staden dras av automatonhästar som styrs med ett flertal reglage från kuskbocken.

Under självaste kuskbocken sitter kolargossen som skyfflar in kol i öppna luckor i ”hästarnas” bakre del. Att åka ångdriven droska skiljer sig en hel del från vad karaktärerna är vana vid, det här finns inte i England.

När de väl satt sig på plats hör de hur kusken ger order om att elda på mer och efter ett tag börjar det tjuta och pysa och droskan sätter fart. Ljudet av hästhovar är mer metalliskt och skulle nog enklast kunna beskrivas som högljutt, men spännande pittoreskt.

[Räck fram stämningsbild på ångdroska]

Grand Hotell Wien

Personer:

Hotelldirektör Frühling, Mustaschsäljarna Ulli-Otto -Friedrich -Herbert Mayer, Hissmäster Bauer, otaliga piccolopojkar och all hotellpersonal som kan tänkas behöva.

Det hotell som Herr Peters bokat åt dem är bland det lyxigaste man kan tänkas bo på i Europa vid den här tiden. Hotellet är utrustat med det senaste av vad tekniken har att erbjuda. Hotellets direktör, tar emot på trappan av denna överdådiga byggnad, han vurmar sig extra mycket för Lady Griffiths och försäkrar dem om att han personligen kommer ta hand om alla deras önskemål. Väskorna bärs in av hotellets piccolos. Incheckningen sker snabbt och hotelldirektör Klaus Frühling ger dem en kvick tour av faciliteterna. Han visar dem de makalösa





boutiquer som hotellet erbjuder och presenterar dem även för Herr Ulli-Otto Mayer som, tillsammans med sina bröder, driver den finaste mustaschbutiken i Wien.

Mustaschbutiken

Butiken säljer lösmustascher och är fantastiskt väl sorterad. Här finns en mustasch för alla tillfällen. En del har till och med lite märkliga egenskaper, vilket kommer bli tydligt lite senare i scenariot. För stunden är Ulli-Otto upptagen med att sälja ett par svulstiga mustascher i Kejsarlig stil till en Österrikare som sätter modet i första rummet.

-Jag känner mig hopplöst ute, min mustasch känns väldigt mycket som förra säsongen.

-Jag förstår precis vad ni menar, den mustasch ni har idag klär er inte alls. Jag skulle föreslå en mer markant mustasch, en som tar för sig lite mer. Vad sägs om den här?

Dessa lösmustascher kan komma att spela en stor roll i den lösning som karaktärerna ger sig i kast med. Men för att de ens ska komma på tanken bör du, så ofta det går att hinta om att herrarna i sällskapet då och då får ogillande blickar. Damerna hälsar man på, men herrarna undviker man nästan.

Lite senare under dagen kommer de att stöta på en kvinna i lösmustasch, då det var det enda sättet att bli medlem i ett sällskap för enbart män. De Österrikiska mustascher som säljs här är av yttersta kvalitet, de är inte magiska på något vis, men man kan ju inte påpeka för en dam att hon har mustasch, ergo det är en karl man möter... även om det kanske kan vara något oortodox att bära klänning i dessa lägen.

Angående bröderna Mayer, om och när karaktärerna hamnar i en situation där de

behöver köpa mustascher, kommer Herr Mayer att då och då be dem vänta medan han hämtar sin bror. Efter en stunds väntan återvänder mannen, fast nu med en ny mustasch. Spela ut för vad det är värt att Ulli-Otto försöker ge sken av att han inte arbetar ensam... men när de väl lämnar butiken hör de tre röster som önskar dem lycka till.

Vilket väder vi har...

Hotellet har även en makalös nymodighet, en ångdriven hiss. Att spela ut vad en hiss är för ett par rollspelare som vet precis hur en hiss fungerar kan kännas lite knepigt. Men scenen är här för att få in spelarna i tänkandet att maskineri och uppfinningar är fantastiska i den här eran. Upptäckarlusten före allt.

Hotelldirektören leder så karaktärerna till deras rum, förbi trappan och mot en liten garderob.

-Jag måste erkänna att vi är väldigt stolta över att ha fått denna fantastiska maskin installerad åt oss.

Han trycker på en knapp och dörrarna glider i sär. Bakom dörrarna finns världens minsta rum, helt klädd i speglar. En uttråkad karl, med svulstiga valrossmustascher bugar sig och sträcker på sig när han ser direktörn.

-Stig på, stig på. Det här är en hiss förstår ni, det allra senaste från Paris.

-Jag försäkrar er om att det här är helt ofarligt, och väldigt bekvämt.

Dörrarna stängs och mannen drar i spaken. Hissen rycker till men i övrigt märker man

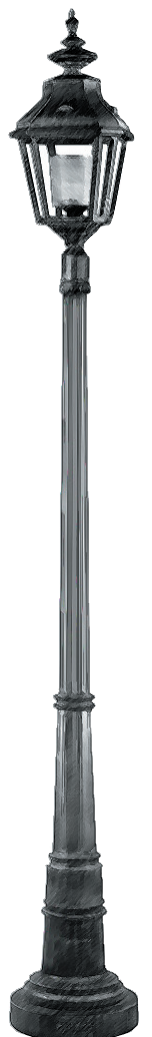



inte av så mycket. Informera dina spelare om att var de än tittar så möter de någon annans blick, spelarna är tvungna att titta varandra, eller dig, rakt i ögonen under återstoden av scenen. Spela ut att det är obehagligt, trångt och att man står lite väl tätt. Och vad ska man egentligen tala om? Efter en minut (realtid) drar mannen så i spakarna igen och hissörrarna öppnas. Utanför dörrarna ser det exakt likadant ut, och hotelldirektören ler lite nervöst åt Lady Griffiths.

De är kvar på samma våning. Efter att mannen i hissen bett om ursäkt och förklarat att det tydligen blivit ett tekniskt missöde kan de åka upp igen, den här gången går det lite bättre, men tar fortfarande en minut, av olidligt krystade samtal i ett trångt utrymme.

Ett kärt återseende...

Personer:

Herr Doktor Oliver Peters – Kejsarlig uppfinnare samt en droskförare med tillhörande kolargosse.

Under tiden som karaktärerna tvättar av sig resdammet överlämnas ett calling card till Lady Griffiths, från Oliver som önskar träffa henne på tu man hand. Kortet är vikt i ena hörnet, vilket enligt traditionen betyder "Jag måste få träffa dig, omedelbart". Han väntar i en droska utanför.

Utanför faller det sakta snö och staden är inbäddad i tystnad. Det är kallt, men avsaknaden av fukt i luften gör det uthärdligt. Det krävs bara ett fåtal steg från hotellets varma lobby, ned för trappan och in i den droska som står utanför, inne i droskan lyser ett varmt sken och Herr Peters silhuett syns mot gardinen. Herr Peters har ordnat med

varm toddy och i droskan finns en stor fäll som de sveper om sig.

De har inte sett varandra på 13 år och gamla känslor väcks till liv. Droskan sätter fart så sakteliga ner för gatan och färdas genom Wien i maklig takt.

Oliver är charmerande och trevlig, och snart talar de som om de aldrig hade skiljts åt. Tips är att ge smäktande blickar, stryka undan hår från Victorias ansikte, lättare beröring, men utan att det blir för uppenbart eller vulgärt. Om Victoria börjar tala om sin make lyssnar Oliver med en något plågad blick, men håller i övrigt god min. Möjligen nämner han att Lord Griffiths är i London och nu är de i Wien, så låt dem i alla fall njuta av stadens poetiska själ tillsammans. Han bjöd trots allt inte in henne för att få veta hur hennes make mår.

Han ber att få visa henne sin senaste uppfinning, sin triumf. Det som gjorde att han nu är Kejsarlig uppfinnare, för när hon ser vad han har åstadkommit så kommer hon att förstå allt.

Förhoppningsvis anländer de till Herr Peters laboratorium fulla av förväntan och möjligen något berusade av stunden. Hans laboratorium ligger nere i en källare. Väggarna har drabbats hårt av fuktskador. Det doftar fränt som av citron där inne och stora lerkrukor står längs väggarna.

I mitten av rummet står ett klotformat mässingsföremål med texten "Victoria IV" ingraverad. Runt denna står 7 kopparstavar placerade. Märkliga metallstag, likt antenner sticker upp vid olika maskiner. Längs ena långsidan på väggen står en stor apparatur med stora reglage, mätare och spakar.



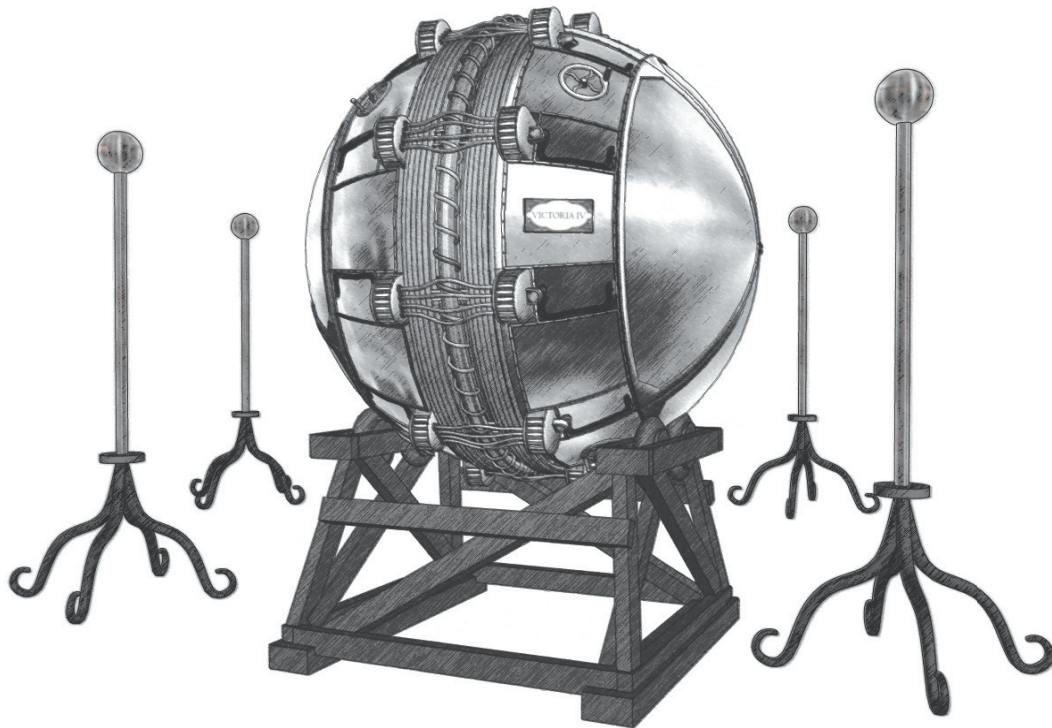

Det här, min kära Victoria, är mitt stora genombrott. Tillsammans med mina kollegor på vetenskapliga föreningen har vi tagit fram en kraftkälla som inte liknar något annat. Glöm Edison och Voltas batteri. Min kära, det här har jag gjort för dig.

Med de orden slår Oliver på sitt maskineri. Stora ljusblixtar slår upp från klotet och ett tungt surrande hörs. Blåaktiga blixтар slår ut från maskineriet och ut mot kopparstavarna, då och då hoppar blixterna mot antennerna och snart därefter tänds starka lampor som lyser upp källaren i ett kallt sken. När maskineriet sätts igång och lamporna tänds upp, laddas hela rummet med statisk elektricitet, deras hår ställer sig på ända och Olivers blick ändras helt. Istället för de milda varma ögon han normalt har blir de plötsligt kallare, mer fokuserade. Hans beteende ändrar sig från den charmanta,

men något fumliga karl han är till en helt känslokall och målmedveten person. Victoria känner inte igen beteendet hos Oliver. Han betar sig som om Victoria knappt ens är där, knuffar undan henne där han går och talar för sig själv och till sitt maskineri. Att apparaturen på något vis påverkar honom bör bli uppenbart. Alla försök att få Herr Peters ur sitt stadie är verkningslösa och om Victoria försöker stänga av, eller på annat sätt stoppa, maskineriet tar Herr Peters och handgripligen lyfter ut henne på gatan för att sedan läsa in sig. Droskan de kom med står kvar utanför och kusen erbjuder sig att köra Victoria, som möjligen är i tårar, tillbaka till hotellet. När Victoria berättar för de andra om Olivers förändring bör de så fort som möjligt fara tillbaka till Herr Peters boning för att försöka tala med honom...

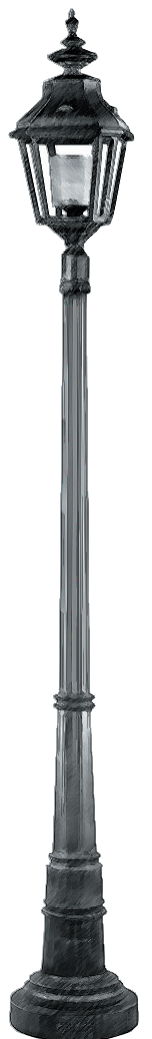



Mölder Bastei 8

Personer:

Ordförande Herr Gunther Liebling och Frau Elsbeth von Schweben -Beethovenfans

Här ligger Olivers laboratorium inhyst i källaren till Beethovensällskapets lokaler. På den här adressen var Beethoven bosatt under en period av sitt liv, och sällskapet vårdar hans hem och de av Beethovens ägodelar som finns där. Medlemmarna i sällskapet bör framstå som fanatiska grupper i 1800-talstappning. De värnar om allt som Beethoven någonsin rört vid, han har haft favorithörn, de har ett par tofflor som en gång tillhörde den store artisten. De tar illa vid sig om man talar om Strauss i samma mening som Beethoven etc

Men främst är de med för att kunna berätta om hur skönt de tycker att det är att Herr Peters nu äntligen är färdig med sina experiment och att han under de senaste månaderna har blivit allt mer otrevlig. De kan berätta att han i början till och med var stödmedlem i deras sällskap, men de var tvugna att be honom gå sedan han försökte bygga om ett av Beethovens pianon så att det kunde spela på egen hand.

Sällskapet bjuder även gärna in karaktärerna på en liten rundvandring i byggnaden där de kan visa upp Beethovens boning.

För att förstärka det fåniga i Beethovensällskapet gör sig en tysk brytning ganska bra.

Ja, det här förstär ni är den stol som Beethoven brukade sitta i när han var deprimerad, och det mitt herrskap, det var han ofta.

Akta, akta! Ni står precis på den plats som den store Beethoven gjorde sin morgongymnastik, ja!

Nein! Das war Beethovens favorithörn, det är ovärderlich.

Nicht hängen um die ecke.

Nere i Herr Peters laboratorium är det nu ganska tomt. Herr Peters har åkt till utställningen. Kvar har han lämnat "Vicky IV".

[Räck över bilden på "Vicky IV"]

Fru Darcy kan med ett enkelt handgrepp starta maskineriet som genast börjar låta och ladda rummet med statisk elektricitet. Men under Herr Peters alla stresstester har maskineriet påfrestats till bristningsgränsen och kortsluts efter en kraftig urladdning. "Vicky IV" är utbränd och omöjlig att reparera.

Kvar finns även Herr Peters kläder och tillhörigheter, lite brev, anteckningar och liknande. Kvar finns även de lerkrukor som står längs ena väggen. De är källan till den fräna citrondoft. Varje kruka är fylld till bredden med en surt doftande vätska och ett antal metallrör hänger från krukornas lock ner i vätskan. Detta är ett ineffektivt batteri av en typ som Herr Peters inte använder sig av längre. Darcy skulle kanske kunna nyttja dem till något dock.

Om man söker igenom hans tillhörigheter finner man ett flertal dagboksanteckningar som ger våra hjältar en oroväckande läsning som visar på Olivers skiftande humör och elektricitetens inverkan på deras vän.

[Räck över Herr Peters dagboksanteckningar till spelarna.]

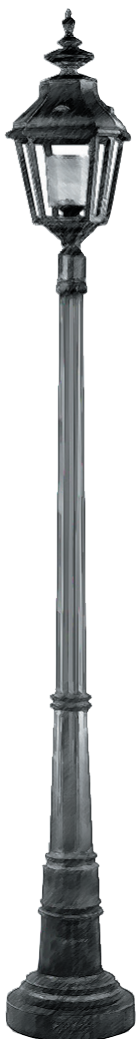

Herr Doktor Oliver Peters

1883 är herr Oliver Peters 48 år gammal och står på randen till sitt stora genombrott. Kejsar Franz Josef har uppmärksammat Herr Peters uppfinning och på kvällen 1 oktober kommer han att ge Herr Peters sitt erkännande... om allt klaffar med uppfinningen det vill säga. Victoria V, som uppfinningen heter, fungerar genom att flera olika metallklot roterar i banor på insidan och bildar ett energifält som förstärks hundratals gånger och omvandlas till elektricitet vilken sedan sprids genom luften i form av kraftiga blå blixtrar. De mottagande apparaterna har antenner som fångar upp energin och tyglar den. Victoria IV är en mycket mindre prototyp som fortfarande står kvar i Herr Peters laboratorium. Det är denna prototyp som lady Griffiths får se. Den fullskaliga Victoria V finns redan på utställningsområdet – i form av det avspärrade koppelpalatset och den omgivande linbanan.

Herr Peters är egentligen en artig och ganska bortkommen uppfinnare. Han är lite fumlig och inte speciellt välartikulerad, men har ett varmt hjärta där han fantiserar om att få vinna sina drömmars kvinna. Under elektricitetens allt mer påtagliga påverkan har han utvecklats till att totalt fokuserad på sitt arbete och låter ingenting komma i vägen, varken mat sömn eller andra människor. Han är hänsynslös, hämndlysten och otrevlig på alla sätt – när han påverkas av elektricitet det vill säga.

Herr Peters bakgrund: Han föddes 1845 i Brighton, yngsta sonen i en familj med gott namn men inga pengar. Genom en morbrors försorg fick han en utmärkt utbildning och studerade sedan på University of Her Royal Highness Queen



Victoria, huvudämnet var ångteknologi med den berömde Professor Dee som lärare. Som ung student var Herr Peters inte helt populär, hans vänskapskrets var tämligen begränsad och hans tacksamhet till Anges de L'ouvrier var stor – genom sitt engagemang träffade han människor som accepterade honom och uppskattade hans uppfinningar, han var helt enkelt till nytta för någon för första gången. Det var också där han träffade fröken Baker för första gången, och redan från början gjorde han allt för att imponera på henne, och uppvaktade henne med en hundvalps iver.

Vad hände i Grekland 1870? Herr Peters och de andra i Anges De L'ouvrier's lilla aktionscell hade skickats iväg till Grekland. Herr Peters var lyckligt omedveten om att detta skulle bli fröken Bakers

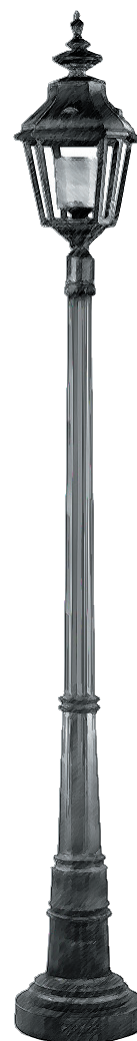

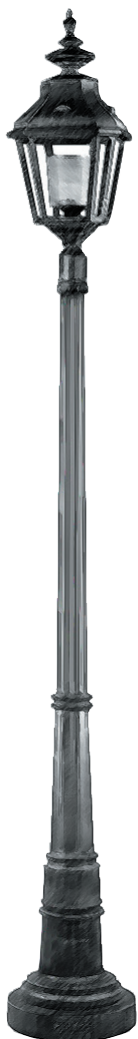

(nuvarande lady Griffiths) sista resa. På en kvällspromenad längs en strand i månskan, stal Herr Peters sin första kyss från fröken Baker och var på vippen att förklara sin kärlek för henne. Det var då hon berättade sin stora nyhet - Bara ett par dagar innan avresan hade lord Griffiths friat och fröken Baker hade accepterat. Äntligen skulle hon få sin titel, sin sociala status och sin trygghet garanterad. Allt det där ett liv med herr Peters inte kan ge henne. Herr Peters hjärta krossas med ett par ord och hans framtidsdrömmar grusas. Med tårar i ögonen skiljs de åt i natten och Herr Peters sista ord till fröken Baker är ett löfte om att söka upp henne när han kan ge henne ära och rikedom bortom alla hennes drömmar, bara hon sparar en vrå i sitt hjärta till honom.

Herr Peters mål och drivkraft: allt han gör, gör han dels för sin kärlek till sitt yrke och dels för att hålla sitt löfte till Fröken Baker. Han är beredd att offra allt för att uppnå framgång.

Vad herr Peters tycker om de andra:

Herr Scott Baxter: I din ungdom ville du desperat imponera på herr Baxter, han var vuxen och manlig när du var ung och oerfaren.

Fru Catherine Darcy: Hon är en kollega i yrket och du respekterade hennes kunskap. Hon uppmuntrade dig alltid i dina ungdomliga entusiasm. Du ser faktiskt fram emot att i lugn och ro diskutera din uppfinning med henne när allt annat har lugnat ner sig.

Lady Griffiths: din musa och inspiration. Upphov till din förtvivlan men också nyckel till din lycka, tror du i alla fall. Hon är lika vacker som mogen kvinna som hon var bedårande som ung flicka, och du sörjer alla förlorade år.

Fru Julie Baxter: Du lärde egentligen aldrig känna Herr Baxters hustru Julie speciellt väl. Du uppfattade henne som en kvick fransyska med ögon bara för Herr Baxter

Herr Jacques Bonnard: herr Bonnard brann för politiken på ett sätt du aldrig förstod dig på. Han kunde prata i timmar om saker du bara hade en vag uppfattning om. Han lyssnade sällan på dig i gengäld, och du tröttnade snart på honom.

Kapitel 2 / utställningen

Utställningsområdet

Personer:

Försäljare, utropare, journalister, besökare, uppfinnare, gardister, Fräulein hrn Herr Vera Solzman

Den elektriska utställningen är centrerad i den park som Kejsaren anlade till sitt folk. Den är belägen i centrala Wien och innehåller bland annat ett fantastiskt fjärlshus.

I parken har man ställt upp diverse apparater som visar på framtidens elkraft och uppfinningsrikedom. Man visar upp eldrivna karuseller, elektriska underkurer, säljer elektriskt laddat vatten och laddade koppar Smycken.

Scenerna som beskrivs nedan kan komma i vilken ordning som helst, tanken är att karaktärerna ska få stort utrymme att utforska fritt, spela sina roller och lista ut att Kopparpalatset, tillsammans med linbanan utgör Herr Peters uppfinning "Victoria V". Det

kan vara så enkelt att fråga valfri utställare efter Herr doktor Peters – Kejsarlig uppfinnare och hans maskineri, de pekar då genast på Kopparpalatset i parkens mitt.

Beskriv de märkliga maskinerna, vetenskapsmännen som ivrigt vill demonstrera sin apparatur och människorna som förundrat går omkring och beskådar maskineriet.

Vid varje maskin och större installation står ett antal lerkrus kopplade och en ensam mast eller antenn sträcker sig högt upp i luften. En stor del av maskineriet verkar fortfarande drivas av ångmaskiner, linbanan till exempel.

Kring hela området kan man åka med en linbana, som hålls upp av 7 stora pelare med gigantiska, högpolerade kopparklot på dess topp, det är gratis att åka och är ett bekvämt sätt att få en överblick, både över Wien och över utställningsområdet. Vagnarna är klädda på utsidan med tjockt läder och





fönstren är av extra tjockt glas. Som om de vore byggda för mer extrema förhållanden.

På insidan är de luxuöst inredda med butelj-grönt skinn och guld.

I mitten av området finns ett stort kopparpalats, man kan skönja att det är en kupol, inte helt olik den som finns på utställningsområdet i ljusskyltar.

På utställningsområdet finns det massa saker att se och göra. Man kan köpa kanderade äpplen, rostade kastanjer och annat. Man kan även lyssna på föredrag och få maskiner presenterat för sig.

Herr Baxter har möjlighet att få både en och annan intervju med märkliga uppfinnare som alla har framtidens apparat. Tänk säljare från TV-Shop, fast belevade gentleman förstås, med mustascher.

Kom fram, kom fram min herre så ska jag visa er framtidens apparatur. Ni kanske har funderat över hur ni både ska hinna med att vaxa mustascherna och dricka the om morgnarna? Då är det här apparaten för er. Det är nämligen en elektrisk kopp som vaxar era mustascher under tiden som ni dricker the. Man börjar med att koppla in sin kopp såhär, till ett batteri, vilket som går bra, även om vi rekommenderar Braun und Schmidts batterier...

Batteribyte

Under sin vistelse på området kan de komma att få se en maskin som inte är aktiv. Vetenskapsmannen ser stressad ut och ser ut att leta efter någon. En liten gosse med en dragkärra sprintar fram ur folkhavet och vetenskapsmannen kopplar ivrigt loss en lerkruka från sin maskin för att få en ny av gossen. När detta nya batteri har installerats

går hans maskineri igång igen. En frågvis person kan få veta att alla ser fram emot kvällningen när Kejsaren själv ska växla över Wien på en helt ny kraftkälla som gör batterier och ångmaskiner överflödiga, för alltid... Givetvis hänger det på spelarnas framgångar i scenariot och kvarvarande speltid på hur lång tid det är kvar tills invigningen.

Globetrotter Automatique

Personer:

Fräulein hrm Herr Solzman - Uppfinnare,

Darcy kan även få lite vatten på sin kvarn angående att kvinnor kan, en av alla dessa uppfinnare är Fräulein hrm Herr Solzman, en kvinna som ogenerat bär en moderiktig mustasch. Något som hon gör för att man måste vara medlem av Wissenschaftlicher Club för att få ställa ut på utställningen, och det sällskapet är en exklusiv herrklubb. Mustaschen gjorde jobbet så att säga.

En fantastisk apparat för världsresenären, med lite mindre tid. Man får hela spänningen med att resa, men man slipper oförskämd lokalbefolkning, usla souvenirer... och framför allt, man slipper matförgiftningen.

Främst är den här maskinen intressant för karaktärerna eftersom den i sig kan visa sig vara en del av lösningen på problemet. Man skulle kunna säga att det är en form av elektromagnet, men den drar inte till sig metall – utan energi.

Apparaten ser ut som en förvuxen jordglob i mässing, nästan 6 meter i diameter, med länder och huvudstäder ingraverade. Själva klotet ligger i någon form av vagg. Uppe vid globens topp finns en servicelucka. På marken runt hela klotet ligger ett tjockt la-





ger halm. För att testa denna maskin måste man ta på sig ett par speciella skor som man först laddar med elektricitet. Klotet börjar sakta rotera och specialskorna suger sig fast mot ytan. Sedan kan man, med viss möda, spatsera omkring på klotet, väl på toppen har man en fantastisk utsikt över parken, alla dess master, de stora kopparkloten som håller uppe linbanan och det gigantiska kopparpalatset i parkens mitt.

Men, strax efter att Dr Solzman har startat sitt maskineri hörs det upprörda röster runt i kring. Flera av utställarnas maskiner har slutat fungera och de ger sig genast på Fräulein Solzman.

De talar upprört om att "hans" maskineri stör ut deras apparatur, tömmer deras batterier och att de minsann ska få "honom" utslängd från utställningen. De betar sig allt annat än vänligt, deras beteende påminner mycket om Herr Peters förändring. Apparaten slås av och de som fått sig en provtur på klotet faller handgripligen ned mot marken. Ett ganska högt fall, men som tur är dämpar halmen fallet. Ingen skadar sig allvarligt. Vid det här laget har någon av de upprörda vetenskapsmännen hämtat ett par gardister som snabbt får besökarna att dra sig undan och spärrar av kring maskineriet och förhör Fräulein Solzman.

Om man tar sig friheten att undersöka Fräulein Solzmans uppfinning lite närmare kan man finna två saker. Dels består den av en apparat som laddar ett föremål med energi och dels består den av själva klotet, med tillhörande kontrollpanel. På kontrollpanelen finns en spak som försätter hela klotet

i friläge vilket gör det enkelt att komma åt serviceluckan.

Inuti klotet sitter en mycket mindre maskin, en hästskoform i mässing med en glaskula i dess mitt. Under den hänger en låda i trä. Apparaten är upphängd med hjälp av stag. Det är denna apparat som suger åt sig energin och gör själva klotet "magnetiskt". Darcy vet inte riktigt hur den fungerar, men kan snabbt dra slutsatsen av att det här är en maskin som drar åt sig energi från sin omgivning. För att fungera måste den givetvis matas med energi, antingen från ett batteri eller placeras i ett statiskt fält...

Aristokrater mot förändring

Denna märkliga samling bakåträvarer har under dagen gått runt området, knackat på maskiner, försökt störa demonstrationer av manicker och varit allmäng odrägliga. Tänk dig en blandning mellan 1800-talsaristokrat och gnälliga busar från Bamse. De gör inte en fluga förnär, men kan mycket väl råka välta något, peka ut brister och annat. Självklart har de sett hur folk har fallit av den stora globen och strömmar genast dit för att peka och högt påpeka att det där med el är minsann livsfarliga nymodigheter och de kräver att uppfinningen genast monteras ner.

Skulle Herr Baxter börja intervjua dem blir de eld och lågor och talar om för den gode Herr Baxter att de minsann anser att det där med elektricitet inte är något att satsa på. Dessutom har de hört talas om en man i England som vart liten som en boll efter att ha druckit kaffe.

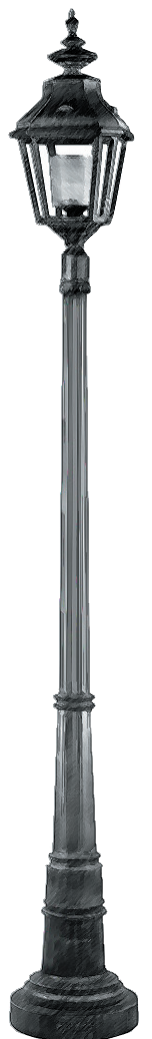



Kapitel 3 = en katastrofal invigning

Kopparpalatset

Byggnaden är välbevakad och inhägnad. Det är denna byggnad som är central för Herr Peters uppfinning, men in kommer karaktärerna inte utan vidare. Man förbereder för Kejsarens ankomst och innan han har invigt maskineriet får ingen komma i närheten, av säkerhetskäl.

Gardisterna här är beväpnade med märkliga gevär som är sammankopplade medelst sladd till en behållare på ryggen. Det här är ett ganska misslyckat försök att tillverka elgevär. De skjuter visserligen ut en blix

själva urladdningen är kraftig, problemet är bara att behållarna är tunga och måste ofta laddas upp igen.

Så det är endast ett fåtal gardister som bär dessa vapen.

Skulle någon bli träffad av ett skott från ett elgevär domnar kroppen av, frisyren blir helt hopplös och man luktar lätt av bacon. Dessutom är man laddad med extremt mycket statisk elektricitet och ger alla man tar i en lättare stöt under ett par minuter.





Innanför avspärningen pågår en febril aktivitet och allt övervakas av diskret klädda män med lika diskreta, men väl tilltagna mustascher.

Men hur tar man sig då in i palatset?

Ett sätt skulle vara att förkläda sig, kanske med en lösmustasch, en mustasch som skulle göra en mer mystisk kanske kan vara på plats.

En annan tanke är att man startar ett gräl i närheten så att vakterna kring byggnaden får annat att tänka på.

Hur de än går till väga ska det vara riskfyllt men absolut inte omöjligt. Alla sätt är bra helt enkelt. Vakter kan sätta käppar i hjulen, elektriciteten kan påverka dem negativt med mera.

Men vad de än tar sig för lär de ju lyckas. De är trots allt ett fantastiskt gäng med talanger och kunskaper utöver det vanliga: Darcy kan säkert uppfinna en maskin i bästa MacGyver-anda, Herr Baxter är ju bra på att både verka hotfull och lyfta tungt. Monsieur Bonnard kan utan problem få en folkmassa att bli uppvigglade. Lady Griffiths är charmerande på alla vis och har alla de rätta kontakterna i Europas grädda... för att inte tala om Mrs Baxter som utan problem kan sätta en Österriskisk gardist på plats utan att blinka.

På dörren in till palatset står det "Achtung – Verboten!"

Inuti är palatset tomt, utöver en gigantisk generator som är i full fart. Det är ett gigantiskt rum och ljudet av generatören är öronbedövande. Taket är välvt och i dess mitt hänger en stor kopparpelare. Generatören består av stora metallklot som snurrar i

olika omloppsbanor längs palatsets väggar. Från dessa klot slår det kraftiga blixtrar upp mot pelaren. Det finns ingen skymt av någon kontrollpanel, däremot finns det en stor ångturbin som verkar ha fått agera som startmotor för generatören.

När man är här inne ställs håret på ända, eventuella lösmustascher ställer sig rakt ut och små blå ljusblixtrar hoppar mellan kloten i rummet. När karaktärerna tar i någon eller något blir det en liten elektrisk urladdning.

Inviigningen

Personer:

Herr Doktor Oliver Peters – Kejsarlig uppfinnare, Kejsar Franz Josef, flertalet gardister.

Under upptakten till slutet börjar besökarna bli mer och mer lättirriterade. Karaktärer som druckit elektriskt vatten, har köpt kopparsmycken eller på annat sätt utsätter sig för elektriciteten börjar också få vissa symptom på att de påverkas negativt. Folk knuffas, barn som gråter, vuxna som är irriterade och sakta men säkert så börjar det hela kännas lite otryggt.

Men hur ska man stoppa allt det här? En uppmärksam Victoria kan ha kopplat samman att Kopparpalatset i utställningens mitt kan vara "Victoria V" och att de stora kopparkloten som är placerade längs linbanan är en del i Herr Peters maskineri.

Det finns lika många sätt som spelgrupper, nedan följer ett par förslag.

- Kanske kan det vara som så att Fräuleins Solzmans elektriska magnet (som faktiskt suger åt sig energi) skulle kunna vända på flödet så att elektriciteten inte skickas ut från generatören utan istället suger åt sig all

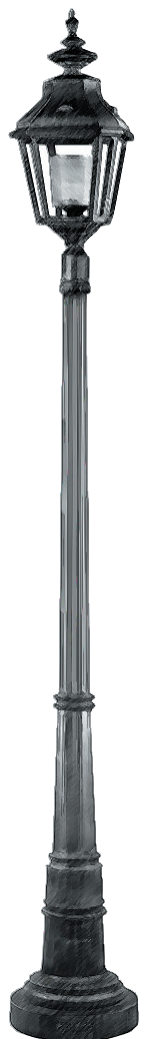



elektricitet...

- Möjligen vill man spränga hela stället i luften, nämn helst bara att risken att spränga Kejsaren kan vara stor. Och var får man tag på sprängmedel? Något som Herr Bonnard säkerligen inte bryr sig om. Men vill man verkligen riskera att mörda någon?
- Kanske att Darcy minns vad Herr Peters aldrig kontrollerar med sina uppfinningar? Kan det vara så att han även denna gång har låtit bli att testköra maskineriet på maxkraft?

En driftig spelgrupp kommer troligen med en helt vansinnig lösning. Men så länge den känns rätt i andan så är ju vi spelare där för att uppmuntra och tillåta.

Sluttext.

[Att läsa upp för spelarna...]

Mörkret har fallit över Wien, och på utställningsområdet hörs ett förväntansfullt sorl.

Folkmassan drar sig långsamt mot vad som är kvällens höjdpunkt – invigningen av kopparpalatset och den kejsarlige uppfinnaren Herr Oliver Peters omtalade uppfinning. Alla är nyfikna på vad de skall få se.

Framför kopparpalatset står ett podie med en stor talartratt, podiet är klätt i röd sammet. Bredvid podiet hänger en tung guldtofs i en ställning. Från ställningen leder en lina till kopparpalatset. Soldater står uppställda i en ring kring podiet. Alla väntar på att kejsaren skall göra entre.

En fanfar hörs, och soldaterna ställer sig i givakt, åskådarna sträcker på halsarna och barnen viftar med sina medhavda, hemmaritade flaggor med rikets dubbelörn. Sorlet ökar till ett jubel när Kejsar Frans Josef, hans hustru Sissi

och Herr Peters kommer åkandes i en droska. Sällskapet går upp på podiet och Kejsaren går fram till talartratten. ”Kära medborgare, jag har i dag det stora nöjet att presentera för er min kejsarlige uppfinnare Herr Peters och hans makalösa uppfinning. Herr Peters har genom sin uppfinning ändrat själva tidens flöde och vi står alla på randen till en ny era. En era där Kejsardömet Österrike Ungern kommer att vara världsledande, och avgörande i alla viktiga frågor. Så se – den nya tidens mirakel!” Med dessa ord höjer Kejsaren handen och plötsligt tystnar hela utställningen, alla karuseller stannar med ett klagande, musiken tystnar och till sist slocknar även alla ljusen. I mörkret kan man ana att Kejsaren sträcker sig efter guldtofsen och med ett kraftfullt ryck startar han Herr Peters uppfinning.

[Att läsa om karaktärerna inte lyckats stävja hotet och stoppa eländet]

Ett dovt surrande hörs, och luften laddas av statisk elektricitet. Håret ställer sig på ända på alla åskådare, surrandet ökar till ett crescendo och plötsligt slår stora blå blixtnar ut från kopparpalatsets tak. Blixterna sprider sig över området och slår ner i alla de antenner som sticker upp från de flesta stånden på området.

Man hör en dam skrika till och svimma, åskådarna drar efter andan av häpnad. Plötsligt tänds ljusen över utställningsområdet och ett kallt blåaktigt ljussken sprider sig över åskådarna. Sedan startar karusellerna igen med ett ljud som kan liknas vid en grammofoonskiva som först går alldeles för långsamt innan den kommer upp i normal spelhastighet. Publiken som hållit andan skrattar lättat till och barn tittar sig storögt omkring. Åskådarna applåderar åt Peters, som bugande tar emot en medalj och en adlig titel från Kejsaren som sedan lämnar området tillsammans med sin hustru.

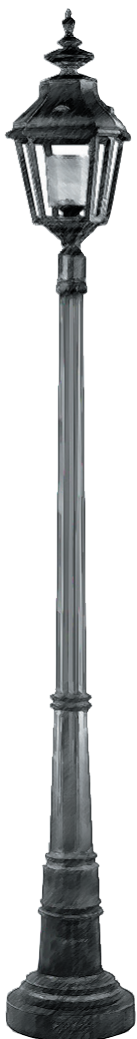



Ett par år senare, en kall januarinatt begär kronprins Rudolf av Österrike självmord tillsammans med sin älskarinna fröken Vetsera, på jaktlottet Mayerling. Kejsardömets tragedier slutar inte där... 1898 mördar en anarkist Kejsarinnan Sissi med orden "om man inte arbetar skall man inte äta". Ytterligare ett antal år senare ljuder de ödesdigra skotten i Sarajevo, och den nya tidens era är inledd.

[Att läsa om man saboterat uppfinningen medelst Solzmans apparat, eller på annat sätt lyckats göra "Victoria V" helt obrukbar... modifiera efter eget tycke och smak]

Ett dovt surrande hörs, och luften laddas av statisk elektricitet. Håret ställer sig på ända på alla åskådare, surrandet ökar till ett crescendo och plötsligt slår stora blå blixtnar ut från kopparpalatsets tak. Blixterna sprider sig över området och slår ner i alla de antenner som sticker upp från de flesta stånden på området. Ett vinnande ljud hörs och en skarp bränd lukt sprids, hela kopparpalatset skakar till. Blå blixtnar slår sedan tillbaka från området och in i palatset igen. Podiet och personerna på det slås omkull och skandalen är ett faktum. Kejsarens ståtliga mustascher är en sorglig syn och hans ansikte färgas rött av raseriet när han hjälper sin hustru upp och skyndar mot den väntande droskan. Tystnaden som sprider sig är öronbedövande. En av soldaterna springer till ett skjul vid sidan av området, och den koldade ängcentralen slås sedan på igen. Gaslyktorna tänds en efter en, och karusellerna startar upp. Publiken rycker på axlarna och går iväg mot andra attraktioner som lockar mer än en

uppfinning som tydligen inte fungerade. Ingen ser när herr Peters, kejsarens före detta uppfinnare, skamset smyger iväg i mörkret.

Tidigt på morgonen efter sker ett slumpvist möte på en vindpinad zeppelinstation strax utanför Wien. Det är Lady Griffiths som först får syn på honom, han som en gång drömde om henne. Hon vandrar långsamt fram till honom, men han undviker hennes blick. Min käre Oliver, säger hon, jag trodde inte att vi skulle få se dig igen. Nej svarar Kejsarens före detta uppfinnare, jag hade hoppats på det, att vi inte skulle synas igen. Jag är ledsen att jag inte kunde uppfylla mitt löfte till dig. Men det är för sent nu, vi är för gamla, och kärleken är för ungdomar och dårar. Herr Peters tystnar. De rycker till när megafonen annonserar ut sista utropet för linje 82 med ett skrapande ljud. Utan ett ord tar han sin väska och går upp för rampen till den väntande farkosten. Han blickar aldrig tillbaka.

Lady Griffiths betraktar hans ryggtavla en kort stund, tar sedan ett djupt andetag och ordnar sina aniktsdrag så att de ej avslöjar hennes känslor. Hon går tillbaka till sina vänner, och tillsammans beger de sig till sin gate, där zeppelinaren till London väntar på dom.

På löpsedlarna i London kan man dagen efter läsa rubriken: "Österrike Ungern i sitt största bakslag hittills. Galen uppfinnare lovar runt men håller tunt". Hennes Kungliga Höghet Drottning Victoria fryser åt tramset med att ånga skulle kunna ersättas som främsta drivkraft i imperiet och resten av världen. Hennes enda kommentar rapporteras vara: "elektricitet var bara en dagslända"

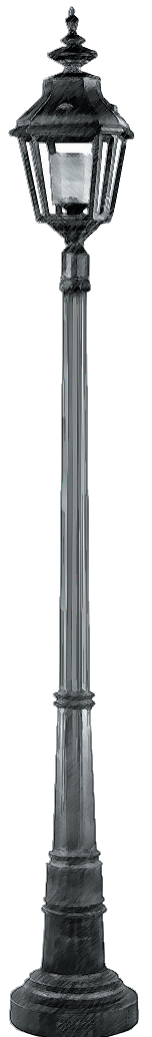



Våra protagonister

3 spelare:

Lady Victoria Griffiths

Fru Catherine Darcy

Herr Scott Baxter

4 spelare:

+ Fru Julie Baxter

5 spelare:

+ Monsieur Jaques Bonnard

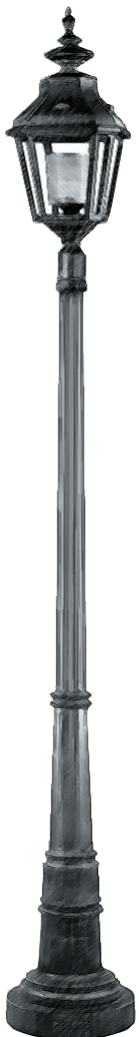

du i hemlighet beundrar hennes oräddhet. Du kan vara lite snarstucken mot henne även om hon är trevlig, men det grundar sig mest i din egen bitterhet.

Dina tankar om Herr Oliver Peters: Du har inte sett honom sen den där kvällen i Grekland 1870 då du talade om för honom att Lord Griffiths hade friat till dig och erbjudit dig allt du drömt om. Herr Peters tog ditt stundande äktenskap betydligt hårdare än du trott och lämnade er samma kväll. Du har aldrig berättat för de andra om Herr Peters reaktion på dina nyheter. Herr Peters sista ord till dig var ett löfte om atten dag söka upp henne om bara du sparade en vrå i ditt hjärta till honom.

Vett och etikett i den viktoriańska världen

Kläder: Till vardags en kjol i mörk färg och en ljus långärmad och höghalsad blus, ovanpå korsett och underklänning. Vid kallt väder en kortare figursydd jacka ovanpå blusen. Vanliga accessoarer är parasoll, hattar och handskar. Skorna är antingen platta skor eller högklackade knäppkängor. Vid festliga tillfällen bär en gift kvinna praktfull urringad klänning med släp samt sina juveler.

Om man är äventyrska eller tillräckligt beryktad för att komma undan med det, kan en kvinna i undantagsfall bära manskläder, givetvis omsydda att passa den kvinnliga figuren. Det är lite lätt skandalöst, men som sagt – är man tillräckligt beryktad så...

Ställ aldrig! till med en scen. Gräla eller spring aldrig offentligt.

En dam varken röker eller spelar om pengar.

En dam är aldrig ensam med en gentleman i mer än fem minuter.

En dam är alltid artig och belevad, även när hon utsätts för förolämpningar, svara med kvicka kommentarer istället och sjunk aldrig till deras nivå.

Diskutera aldrig olämpliga samtalsämnen, om inte samtliga närvarande kommit överens om att samtalsämnet är godtagbart.

Olämpliga samtalsämnen inkluderar sex, religion och politik.



Lady Victoria Griffiths

Lady Victoria Griffiths är 36 år, har blont hår och blå ögon. 160 cm. Du har en väl tillagen garderob med alla de rätta kläderna i de senaste färgerna och en hatt för varje tillfälle. Du pratar flytande franska och spelar piano, dessutom räknar du riktigt snabbt i huvudet. Du framställer dig gäma som en ljuvvarelse, men när ingen ser dig är du handlingskraftig och beslutsam – ibland lite för ambitiös. Dina intressen inkluderar litteratur, äktenskapsmäktleri, sociala spel. Du tycker inte om vulgaritet, simpla människor eller snålhet.

Du växte upp som enda barnet i en medelklass familj som drev Bakers Dam-ekipering. Dina tonår arbetade du som expedit i butiken medan du drömde om en bättre framtid. En framtid där du är rik, klär dig väl, har alla de rätta sociala kontakterna, en make som dyrkar marken du går på och en barnflicka som uppfostrar era barn.

I din ungdom var du mycket mer naiv och renhjärtad än vad du är nu. Under dina år i Anges de L'ouvrier ("arbetarens änglar" – en sofftrevolutionär grupp där medelklassens medborgare kan känna att de gör något för arbetarnas hemiska situation) kämpade du för arbetarna, vars situation var betydligt värre än din egen. Du var ung och idealistisk och gick upp i kampen. Du umgicks med dina vänner och njöt av den fattige studenten Herr Oliver Peters ständiga uppvaktning, för ung för att kunna se allvaret. När ni skickades till Eisenschloss i Preussen 1867 för att stoppa dr Brandtmeister och hennes onda "drönermittel" som förvandlade människor till lydiga och icketeränkande personer så var det ditt elddop i kampen. Men något inträffade som du inte kunde förutse – när du utgav dig för att vara en ung adlig kvinna med alla de fördelar en sådan har, väcktes ditt begär på nytt. Du insåg att stekta sparvar inte flyger in i munnen på en väntande kvinna, utan att det är varje kvinna för sig själv. Du såg din chans och utnyttjade tillfället att förverkliga dina egna drömmar, och du stal (utan dina kollegors vetskap) en ampull med drönermittel. Du utnyttjade den till att snäja Lord Harold Griffiths, en äldre änklings med gott om pengar och ett adligt namn, som lydigt nog friade till dig. Bröllopet var ståtligt men en smula övertraskande för alla andra än dig.

Så nu har du allt du någonsin kunnat önska dig. Ett adligt namn, en plats i societeten, en make som kanske inte dyrkar dig men väl vördar dig som sin hustru samt två välartade barn (Harold Jr och Elizabeth). Så här i efterhand

inser du att du valde status före självförverkligande, och du kan ibland känna dig bitter över det. Sena nätter i din ensamhet kan du inte längre ignorera skammen över lögnen och din rädsla för att bli avslöjad. Du önskar att det ännu fanns hopp för dig att möta kärleken, men hur skulle du kunna avstå från det du har uppnått? Du ser på Fru Darcy och hur hon gjorde motsatt val, kanske är hon lyckligare än vad du är? Du försöker att koncentrera dig på det du har, och det du kan hjälpa andra med. Du deltar i välgörenhetssoaréer, baler och fester med allt engagemang du kan uppbringa, läser romantisk litteratur och suckar djupt. Du agerar ofta äktenskapsmäkterska åt din bekantskapskrets. Om du ser två älskande som skiljs åt av grymma omständigheter så hjälper du dom, smusslar meddelande och bistår på alla sätt. Du bejaktar romantiken på alla sätt utom i ditt eget liv, för du har gjort ditt val, hur mycket du än kan önska det ogjort.

Inbjudan till elektricitetsmässan i Wien från Herr Peters öppnar en stängd dörr inom dig. En våg av obesvarade frågor väller fram – varför blev han så förändrad, varför svek han er i Grekland 1870? Hur kommer det sig att han förvandlades från en vänlig och sorglös pojke till en kall och bitter man? I brevet kan du ana undertoner av den han var när ni först möttes – ivrig att demonstrera sin uppfinnning, hoppfull och passionerad, och det är DIG han vänder sig till.

Spelartips: framhäv din högre sociala status när du får möjlighet till det, skryt med dina kontakter inom de finare kretsarna, bejaka romantiken där du ser den och dröm dig ibland bort till ett liv där du har även kärleken.

Relation till Se andra

Herr Scott Baxter: du har alltid retas lite med Scott, men i grunden känner du en varm vänskap för den här lite oborstrade karln.

Fru Julie Baxter: Aningen bortskämd och kanske lite för upptagen med att ändra på Scott vilket du inte riktigt godkänner. Men det är roligt att se kärlek som håller för allt.

Herr Jacques Bonnard: en sann idealist, du tycker om hans typiska franska passion och hans engagemang. Han verkar dock inte helt förtjust i dig.

Fru Catherine Darcy: Hennes omvandling till äventyrerska i byxor har chockat dig och du är mycket noga med att påpeka att det inte passar sig, även om

Spelartips: Du är självsäker och har en i dina ögon bra pondus, du tar ditt yrke på allvar och sätter en ära till att aldrig ge upp eller lämna en gåta olöst. Du svär ofta och fantasifullt – fast inte när frugan hör på. Du blir fortfarande ganska obekvämt när du hamnar på tumanhand med okända fruntimmer. Favoritsvordomar inkluderar ”rackarns brackefnas, skabbhals och travarlapp, sumprunkare, snedvridna dårhushjon, dra röva i mös ditt överklassyngel, håll flabben din galna talglymmel”.

Vett och etikett i Den viktorianiska världen

Kläder: Till vardags används stärkt, vit skjorta, mörka byxor samt en glatt mönstrad väst. Gärna en färgglad kravatt knuten i halsen. Utanpå detta har du en mörk kavaj eller frock coat. Dina skor skall vara välputsade och blanka. Käpp, handskar och hög hatt är gentlemannens främsta accessoarer.

En gentleman är alltid ärlig och rättvis mot andra och förväntar sig att bemötas likadant.

Öppna alltid dörrar samt dra ut stolen för damer.

Rök aldrig inför en dam utan att ha fått hennes tillåtelse.

Tilltala alltid andra med deras titel samt efternamn, aldrig någonsin förnamnet.

Använda aldrig profaniteter i en dams närhet.

Diskutera aldrig olämpliga samtalsämnen, om inte samtliga närvarande kommit överens om att samtalsämnet är godtagbart.

Olämpliga samtalsämnen inkluderar sex, religion och politik.

Spelartips: Du är självsäker och har en i dina ögon bra pondus, du tar ditt yrke på allvar och sätter en ära till att aldrig ge upp eller lämna en gåta olöst. Du svär ofta och fantasifullt – fast inte när frugan hör på. Du blir fortfarande ganska obekvämt när du hamnar på tumanhand med okända fruntimmer. Favoritsvordomar inkluderar ”rackarns brackefnas, skabbhals och travarlapp, sumprunkare, snedvridna dårhushjon, dra röva i mös ditt överklassyngel, håll flabben din galna talglymmel”.



Herr Scott baxter

Herr Baxter är 47 år gammal och 192 cm lång, har mörkblont hår och bär alltid hatt. Varken skägg eller mustasch. Stolt hållning och stora nävar. Inntresen inkluderar att slåss, svära, lyfta tunga saker, undersöka, argumentera och hota med att publicera saker i tidningen.

Du bor med din fru Julie i London tillsammans med era tre barn (Charles, Christine och lille Jaques). Du mötte Julie när du och dina kamrater i Angede L`ouvrier ("arbetarens änglar" - Det är en soffrevolutionär grupp där medelklassens medborgare kan känna att de gör något för arbetarnas hemiska situation) var på hemligt uppdrag i Preussen. Ert förhållande började minst sagt märkligt – du utgav dig för att vara Kapten Raffes, Julies trolovade som hon inte sett sedan barndomen, men hon hade överseende med det och prop-sade på att följa med dig till London, trots att du varken var rik eller adlig. Du är hennes lilla "dyva" och det spelade ingen roll för henne vilket namn du gick under. Hon är din ögonsten, du dyrkar marken hon går på, och har alltid överseende med hennes hetsiga franska humor.

Familjelivet kom sent påtänkt men har gjort dig gott. Din paralyserande fruktan inför kvinnor har givit med sig något, och Julie gör sitt bästa för att få på ditt uppträdande i sociala situationer. Din personlighet har aldrig förändrats, i grunden är du samma svärande, självsäkre, undersökande, lite buffiga karl som inte räds för att svinga sin berömda högerkrok, kort sagt densamme som du alltid varit. I Julies sällskap försöker du dock att föra dig lite bättre, hon blir så upprörd när du slåss och svär.

Du arbetar fortfarande som journalist på Modern Times, och ägnar dig åt det mesta inom undersökande journalistik. Alla dina år på tidningen, som är en mindre Londontidning, har gett dig den erfarna journalistens näsa för att snoka upp dolda hemligheter. Du har blivit erbjuden positionen som chefredaktör men avböjt. Du vill inte bli bunden vid ett skrivbord, utan föredrar att vara ute på fältet där du trivs bäst. Ditt yrke är din stolthet, och du följer ett spår till dess att du löst mysteriet med en orubblig beslutsamhet.

Er lilla cell i Angede L`ouvrier upplöstes efter händelserna i Grekland 1870 då Herr Peters lämnade er mitt i natten. Du vet inte vad som utlöste hans hastiga sorti, bara att Lady Griffiths var ovanligt tystlåten och kort därefter

gifte sig med Lord Griffiths. Du gled ifrån dina gamla kamrater och ägnade all din tid åt familjen och tidningen. Du saknar de äventyren ni upplevde tillsammans under de aktiva åren. Spänningen och känslan av att vara delaktig i något större och viktigare har du inte riktigt kunna ersätta ännu.

När Lady Victoria Griffiths kontaktar dig och berättar om att ni har blivit inbjudna till elektricitetsmässan i Wien av Herr Peters, vet du inte riktigt hur du ska reagera. Den nyfikna delen av dig bubblar av förväntan och iver över att få chansen till svar på dina frågor om vad som egentligen hände, men den lite äldre och sansade delen i dig viskar om svek och sår du inte vill riva upp på nytt.

När din redaktör hör talas om resan blir han eld och lågor och ber dig skriva ett reportage om elektricitetsutställningen, du ger upp och beslutar att följa med till Wien trots allt.

Relation till Som andra

Fru Julie Baxter: Din lilla ögonsten, lite för kontrollerande ibland och du vill gärna beskydda henne.

Fru Catherine Darcy: Hon är i grunden samma gamla Catherine även om hon numera klär sig i byxor och har ett skamflät rykte. Ge henne lite verktyg och hon kan utföra underverk med sina talanger inom uppfinnarfältet.

Lady Victoria Griffiths: hon har lyckats i sina ambitioner att gifta sig rikt, all respekt till henne för det. Du tycker om henne eftersom ni är gamla vänner, men önskar att hon kunde vara lite mer ödmjuk och inte lika nedstämd som hon verkar vara ibland.

Herr Jacques Bonnard: din sväger är en passionerad och ivrig pojkspoling trots att han fyllt 35. Hans ständiga prat om kampen får dig att bli lockad att på nytt återuppta den delen av ditt liv.

Dina tankar om Herr Oliver Peters: Förr i tiden var han mest en efterhängsen grabb och uppfinningsrik ängstudent, men du anade att han kunde gå långt. När han hastigt lämnade er i Grekland kunde ingen varit mer förvånad än du. Nu har han alltså dykt upp igen, som kejserlig uppfinnare.

Spelartips:

Du är modig, rättfram och våghalsig, antar alltid en utmaning och vill ständigt bevisa för din omgivning att kvinnor minsann kan allt som män kan och lite till. Skryt aldrig om dina legendariska bedrifter men uppmuntra gärna till skvallrar genom antydningar.

Vett & etikett i Den viktorianiska världen

Kläder: Till vardags en kjol i mörk färg och en ljus långärmad och höghalsad blus ovanpå korsett och underklänning. Vid kallt väder en kortare figursydd jacka ovanpå blusen. Vanliga accessoarer är parasoll, hattar och handskar. Skorna är antingen platta skor eller högklackade knäppkängor. Vid festliga tillfällen bär en gift kvinna praktfull uringad klänning med släp samt sina juveler

Om man är äventyrska eller tillräckligt beryktad för att komma undan med det, kan en kvinna i undantagsfall bära manskläder, givetvis omsydda att passa den kvinnliga figuren. Det är lite lätt skandalöst, men som sagt – är man tillräckligt beryktad så...

Ställ aldrig! till med en scen. Gräla eller spring aldrig offentligt.

En dam varken röker eller spelar om pengar.

En dam är aldrig ensam med en gentleman i mer än fem minuter.

En dam är alltid artig och belevad, även när hon utsätts för förolämpningar, svara med kvicka kommentarer istället och sjunk aldrig till deras nivå.

Diskutera aldrig olämpliga samtalsämnen, om inte samtliga närvarande kommit överens om att samtalsämnet är godtagbart.

Olämpliga samtalsämnen inkluderar sex, religion och politik.



Fru Catherine Darcy

Fru Darcy är 43 år, 170 cm, har bångstyrigt rött hår och blå ögon, fläckiga fingrar, bär helst byxor. Hennes intressen inkluderar att utmana och chockera etablissemangen samt att pilla och skruva på manicker.

Efter en rivstart med "äventyrandet" med Anges de Louvriér ("arbetarens änglar" - Det är en soffrevolutionär grupp där medelklassens medborgare kan känna att de gör något för arbetarnas hemska situation) i Preussen 1867 beslöt du dig för att livet du levde inte var tillräckligt tillfredsställande. Det smakprov du fick när du iklädde dig Fröken Van Der Bosses identitet som våghalsig äventyrerska gav blodad tand och du bytte bana i livet. Du har alltid varit rättfram och nyfiken, med en inställning att allt kan göras och ingenting är omöjligt för en kvinna, men nu har du tagit steget fullt ut. Du gör vad som faller dig in och konventionens regler gäller inte längre för dig, tycker du. Du rider gränslösa och bär byxor, du duellerar gärna, förför de karlar som faller dig i smaken och säger rakt ut vad du tycker om saker och ting. Din omgivning upplever dig som otroligt chockerande och en smula pikant. Du bjuds ibland på fester i kretsar där du vanligtvis inte är välkommen, just därför att din personlighet och hela din uppenbarelse sätter färg på de flesta sällskap. Och ger värdinnan en fest som gästerna sent glömmar. Du tar det hela med ro och myser i hemlighet när rykten om dina bedrifter på omvägar når även dina öron. När bekanta frågar dig om det verkliga stämmer att du har soloch-varat en rysk adelsman, duellerat i Prag eller druckit en kaparkapten under bordet ler du bara mystiskt och hävdar att en gentlekvinna aldrig avslöjar sina hemligheter. Det faktum att er revolutionära cell upplöstes efter händelserna i Grekland 1870, stoppade dig inte från att fortsätta ditt nya liv. När de andra försvann in i familjegemenskapen hängav du dig åt nya äventyr.

Din make och ungdomskärlek, Jonathan Darcy, som gjorde dig så besviken med sin traditionella kvinnosyn, har du lämnat därhän. Ni är fortfarande gifta på pappret, men det var många år sedan du träffade honom senast. Savitt du vet arbetar han fortfarande på samma uppfinning som han alltid har gjort (en ångdriven dammsugare) och bor fortfarande med sina två systrar utanför London. Du saknar honom ibland och tänker på det liv ni kunde ha haft, om han hade accepterat dig som en jämlike.

När du inte är på resande fot runt om i världen tillbringar du mycket av din tid i din verkstad. Din gamla passion för uppfinnandet har inte minskat, och du kan sällan motstå frestelsen att plocka isär saker för att se hur de är konstruerade. Baserat på dina kunskaper förfinar du och förbättrar andras uppfinningar.

När Lady Griffiths berättar om den inbjudan ni har fått av Herr Peters att besöka honom och se hans revolutionerande uppfinning på elektricitetsmässan i Wien blir du otroligt nyfiken. Vad är det för uppfinning han talar om och hur har han blivit en kejserlig uppfinnare? Det här måste du ju bara se! Du propsar på att ni alla ska åka till Wien, möta er förre vän och ta reda på vad den nya tiden har att erbjuda.

Dina relationer till Som andra

Herr Scott Baxter: ni kommer alltid att vara vänner och du litar på den här karln i ur och skur. Du känner ibland en viss tävlingssinnsint och vill gärna bevisa för Scott att du är minst lika duktig som honom.

Fru Julie Baxter: När chocken över att hon lyckades stjåla Scotts hjärta lagt sig fann du att hon var inte var så dum. Lite bortskämd kanske, men godhjärtat och passionerad.

Herr Jaques Bonnard: här har vi en sann idealist, lite för påträngande och ivrig ibland.

Lady Victoria Griffiths: du lärde känna henne som fröken Baker: en naiv och ivrig liten tös som drömde om ett bättre liv. Det är lite märkligt hur hon lyckades gifta sig så rikt, men hon verkar inte gladare för att hon nått sina mål. Du vet att hon inte är den ljuva blomma hon ger sken av, utan är en kompetent och handlingskraftig kvinna när det verkliga gäller.

Dina tankar om Herr Oliver Peters: För i tiden var han en fatig och entusiastisk ångstudent som du trodde skulle gå långt med sina uppfinningar. Du har inte sett Herr Peters sedan Grekland 1870. Han lämnade er i all hast, efter en kvällspromenad med dåvarande fröken Baker som strax därefter gifte sig med Lord Griffiths.

Spelartips – bryt på franska i känslofulla situationer (ilska, kärlek, oro, mm).
Säg aldrig nej till lite spänning. Om de andra inte lyssnar på dig eller ger dig den uppmärksamhet du tycker att du förtjänar: spela martyr.

Vett och etikett i Den viktorianska världen

Kläder: Till vardags en kjol i mörk färg och en ljus långärmad, höghalsad blus ovanpå korsett och underklänning. Vid kallt väder en kortare figursydd jacka ovanpå blusen. Vanliga accessoarer är parasoll, hattar och handskar. Skorna är antingen platta skor eller höglackade knäppkängor. Vid festliga tillfällen bär en gift kvinna praktfull urringad klänning med släp samt sina juveler
Om man är äventyrska eller tillräckligt beryktad för att komma undan med det, kan en kvinna i undantagsfall bära manskläder, givetvis omsydda att passa den kvinnliga figuren. Det är lite lätt skandalöst, men som sagt – är man tillräckligt beryktad så...

Ställ aldrig! till med en scen. Gräla eller spring aldrig offentligt.

En dam varken röker eller spelar om pengar.

En dam är aldrig ensam med en gentleman i mer än fem minuter.

En dam är alltid artig och belevad, även när hon utsätts för förolämpningar, svara med kvicka kommentarer istället och sjunk aldrig till deras nivå.

Diskutera aldrig olämpliga samtalsämnen, om inte samtliga närvarande kommit överens om att samtalsämnet är godtagbart.

Olämpliga samtalsämnen inkluderar sex, religion och politik.



Fru. Julie Baxter

Du är 37 år, mörkbrunt lockigt hår och blå ögon. 160 cm och nätt i figuren
Intressen: att samordna och organisera, spela piano, äta småkakor, röka cigarrill
och att få din vilja fram. Du tycker inte om våld och svordomar, men delar
gärna i äventyrliga eskapader när tillfälle bjuds.

Du är uppvuxen som enda dotter (du har en yngre bror som heter Jacques) till
en rik fransk industrimagnat. Blott 7 år gammal förlovades du med en engels-
man, som en del i en affärsuppgörelse mellan era fäder. Din barndom var en
orgie i romantisk litteratur och pianolektioner, allt verkade leda mot fullbor-
dandet av förlovingen med den stilige Kapten Raffles. Ni hade inte setts på
10 år på grund av hans resor och militära karriär när du som 21åring råkade
på Kapten Raffles av en slump i Preussen 1867, där du befann dig tillsam-
mans med din bror och Papa. Du blev handlost förälskad i denna makalösa
karl som visade sig uppfylla alla de fantasier du hade om din fästman. Han var
modig, stilig och artig, lite blyg kanske, med du tolkade det som gentleman-
namässighet. Han var den "dyva" som du önskade.

Din förvåning var stor när du fann att det inte alls var kapten Raffles, utan en
bedragare utvänd av en revolutionär grupp i England. Men skadan var redan
skedd – du var handlost förälskad i Herr Scott Baxter, och när han hjältemäs-
sigt räddade dig med hjälp av en repstege och en zeppelinare och ni tillsam-
mans flydde i gryningen mot London visste du att det här var mannen i ditt
liv. Papa var märkligt medgörlig när du krävde att förlovingen med Kapten
Raffles skulle brytas, han gick fäktiskt med på de flesta av din krav (rejäl hem-
gift, fint hus, årligt underhåll) när du stampade med foten och krävde det.

Du har ägnat åren sedan dess med att putsa på Scott & lite grova kanter och
göra honom till den förfnade gentleman du vet att han är. Era 3 väntarade
barn (Charles, Christine och lille Jaques) är dina ögonstenar som du med
varm hand överläter till barnjungafru. De första åren av ditt och Scotts äkten-
skap ägnade ni tillsammans åtANGES de L`ouvrier, "arbetarens änglar". Det
är en soffrevolutionär grupp där medelklassens medborgare kan känna att de
gör något för arbetarnas hemiska situation. Du fick din beskärda del av äventyr
då ni tillsammans satte upp banderoller i parker nattetid, delade ut pamflet-
ter och även reste utomlands i kampen. Efter natten i Grekland 1870 då herr
Peters försvann gick dock luften ur er lilla revolutionära cell och du och Scott

gled ifrån de andra in i familjelivets slentrian. Såvitt du vet är det bara din
bror Jaques som håller den revolutionära fanan högt. Men han har ju alltid
varit en sann idealist, vare sig det gäller dalgång poesi eller politisk kamp.

Trots alla år i det kalla England har du inte riktigt tappat din franska bryt-
ning. Oftast så hör man den inte, men när du blir känslösam – upprörd, arg
eller kärleksfull kommer den fram desto kraftigare. Livet med Scott har gett
dig utlopp för den äventyrliga ådran i dig och du älskar varje sekund av det.
Du är en romantiker i grund och botten, du är van att få din vilja fram och
att kunna linda männen i ditt liv kring ditt finger. Upplever du att folk inte
lyssnar på dig eller inte tycker om dina förslag blir du gärna en martyr.

Relationer till De andra

Herr Scott Baxter: Din kärlek till Scott är lika stark som den dag ni möt-
tes. Han är för alltid din "dyva" och "mon ami" vilket du talar om ofta. Ni har
upplevt många äventyr tillsammans, han är din partner i allt.

Herr Jaques Bonnard: din bror är en hopplös drömmare och du önskar att
han kunde växa upp och bilda familj. Kanske kan du para ihop honom med
någon i din närhet?

Fru Catherine Darcy: Upphör aldrig att förvåna dig, iförd byxor verkar hon
vara ostoppbar, där hon sveper fram. När ni träffas lite mer privat visar hon
en vänlig och mer nedtonad sida av sig själv. Hon är verkligen häutig och kan
laga precis vad som helst.

Lady Victoria Griffiths: Gifte sig med sin Lord strax efter hemkomsten från
Grekland. Hon har alltid varit vänlig mot dig, men hon verkar följa något.

På ytan lycklig men ibland ser du en sorgsen glimt i hennes ögon. Våd följer
hon? Hur kan du hjälpa henne?

Dina tankar om Herr Oliver Peters: När ni ännu var säta vänner inomANGES
de L`ouvrier var Herr Peters en fattig med hängiven ängstudent och uppfin-
nare. Du misstänker att hans hastiga försvinnande i Grekland har något att
göra med det meningsutbyte du råkade höra samma kväll, mellan honom och
Lady Griffiths.

Dina tankar om Herr Oliver Peters: Förr var han en fattig student som gärna lyssnade till dina ideer när han inte uppfann de mest makalösa ångdrivna uppfinningar. Nu vet du inte hur du ska ställa dig till hans uppdykande.

Vett och etikett i den viktorianiska världen

Till vardags används stänkt, vit skjorta, mörka byxor samt en glatt mönstrad väst. Gärna en färglad kravatt knuten i halsen. Utanpå detta har du en mörk kavaj eller frock coat. Dina skor skall vara välputsade och blanka. Käpp, handskar och hög hatt är gentlemanens främsta accessoarer.

En gentleman är alltid ärlig och rättvis mot andra och förväntar sig att bemötas likadant.

Öppna alltid dörrar samt dra ut stolen för damer.

Rök aldrig inför en dam utan att ha fått hennes tillåtelse.

Tilltala alltid andra med deras titel samt efternamn, aldrig någonsin förnamnet.

Använda aldrig profaniteter i en dams närhet.

Diskutera aldrig olämpliga samtalsämnen, om inte samtliga närvarande kommit överens om att samtalsämnet är godtagbart.

Olämpliga samtalsämnen inkluderar sex, religion och politik.



Monsieur Jaques Bonnard

Herr Bonnard är 35 år, 175 cm, har lockigt mörkbrunt hår, ingen mustasch eller skägg och bruna ögon. Du har oputsade skor och ständigt skrynkliga kläder, med flikorna fulla av politiska pamfletter som du sticker i näven på folk du möter. Intressen inkluderar politik, brandtal och dramatik. Du har en svaghet för dyra cigarrer och gammal konjak vilket minst sagt kontrasterar mot de ideal du predikar.

Du är uppvuxen i Frankrike tillsammans med din far som är en rik industri-magnat, din mor som är hemmafru, samt din äldre syster Julie. Som yngsta barn i familjen Bonnard har du alltid kommit på sista plats. När du bad din fader om en militär grad och en karriär inom det militära och fick kalla handen insåg du att det aldrig skulle bli ändring på det. Så för att känna en tillhörighet och för att göra någon skillnad i denna värld så sökte du dig snart till idealister och fann ditt "hem" bland Paris anarkister. Denna gruppering var mildt sagt våldsam, men du blev aldrig varit direkt inblandad i våldsamheter, ja mer än möjligt ett och annat slagsmål. Sommaren 1867 fick du ett uppdrag eftersom du tillsammans med din far och syster var inbjuden till Dr Brandmeisters hemliga möte i Eissenschloss i Preussen. Du var fullmatad av propaganda och minst sagt förvirrad när du gav dig till Preussen med en bomb i bagaget för att spränga Europas adliga grädda i luften, och på så vis skapa så mycket förvirring att den "ryttna franska repyblicken" skulle störas.

Dina planer kom på skam när du stoppades av en annan organisation som hade sänt sina hemliga engelska agenter till platsen med målet att stoppa Dr Brandtmeister. Anges de L`ouvrier är en hemlig organisation som kämpar för att förbättra arbetarnas situation i Europa, och de väckte ditt intresse genom sin kamp. Du och din syster Julie följde med sällskapet när de flydde tillbaka till England efter en lyckad operation på Eissenschloss. Julie gifte sig med Herr Scott Baxter, de var aktiva tillsammans i Anges De L`ouvrier under ett par år. Efter händelserna i Grekland 1870 då Herr Peters försvann en sen natt, upplöstes er cell och din syster och sväger liksom de andra gav upp kampen – nedslagna och desillusionerade av vännens svek. Du har aldrig gett upp, utan fortsätter din kamp inom Anges de L`ouvrier. Din frustration är ofta stor då organisationen är väldigt brittisk och tämligen "soffrevolutionär". De ägnar sig mest åt aktioner såsom att sätta upp banderoller i Hyde Park, smyga in pamfletter i biblioteksböcker och hålla diskussionskvällar och dricka thé.

Du kämpar för en nyanda, och mera kraftfulla tag, du vill hålla brandtal i Hyde Park, väcka de slumrande arbetarna att kämpa för sin rätt. Framför allt vill du skaka liv i er gamla cell och övertala de andra att ge sig in i kampen med dig, tänk vilka resurser de siter på: nätverk i överklassen, direktkontakt med tidningsvärlden. Men kom ihåg att man lockar fler flugor med honung än vinäger! Du kämpar i motvind för det mesta, men din energi och kämparanda är snudd på outtömliga.

När Julie berättar att Lady Griffiths har fått en inbjudan som gäller er alla, till elektricitetsmässan i Wien blir du förvånad. Herr Peters är en person som du aldrig trodde upp igen. Efter en tids funderande beslutar du dig för att följa med. Inte för att du vill träffa Herr Peters igen, men kanske kan en gemensam resa få igång äventyrlustan hos de andra och återuppväcka er gamla gemenskap?

Spelartips:

Jules Baxters yngre broder är en svärmodig grubblare och en impulsiv känslomänniska. Du är ivrig och brinner för kampen. Kom med galna förslag som ska gynna arbetarna, se det stora perspektivet i allt. Kämpa för förnyelse och dina ideal och tanken om att er cell i Anges de L`ouvrier skall pånryttfödas.

Några favoritorde som du gärna använder är: anarki, rättvisa, broderskap, kapitalets förtryck, arbetarmakt

Reflexion till Se andra

Fru Julie Baxter: din syster är söt som socker och kan aldrig göra fel i dina ögon.

Herr Scott Baxter: Din sväger, en godkänd make till din syster. Journalist som dock saknar passionen för kampen, och har stelnat i sitt medelklassliv. Du vill gärna väcka honom igen.

Lady Victoria Griffiths: Hon gifte sig med sin Lord strax efter att er cell upplöstes, det hade varit mer acceptabelt om hon inte hela tiden påpekade sin sociala status vilket retar dig.

Fru Catherine Darcy: Hon har den rätta glöden vilket du beundrar, men du har svårt att komma över det faktum att hon bär byxor och har ett sådant skandalöst leverne bland rika människor. Hon är dock långt ifrån förlorad och kan nog övertygas att återuppta er kamp igen

Wien
18 september 1883

Kära Victoria

Du undrar säkert varför jag skriver efter alla dessa år av tystnad, men det är min förhoppning att vi på nytt skall vara kära vänner som i gamla dagar

Jag har under det senaste året gjort stora genombrött i min forskning kring användningsområdet för den nya kraftkällan elektricitet. Kejsar Franz Josef har gjort mig äran att utnämna mig till sin protege, och skall i egen hög person närvara när jag gör resultatet av min forskning känd för världen på elektricitetsutställningen. Wien kommer lysa såsom solen. Men inte ens solen är komplett om inte min musa får sola sig i glansen. Allt jag har skapat har jag skapat för Dig.

Jag bönfaller Dig att komma till mig i Wien och vara min gäst. Jag inkluderar här biljetter till elektricitetsutställningen som kommer att invigas i oktober.

Avböj inte min inbjudan, kära Du. Ta med Dig Dina vänner. Jag inkluderar biljetter till Er alla.

Allra vänligaste hälsningar.

Din Oliver Peters

OLIVER PETERS
KAISERLICH ERFINDER

MÖLKER BASTEI 8
HAUS PASQUALATI
WIEN



Handout
Herr Peters brev till Victoria

Victoria
Ni skulle göra mig en stor ynnest om jag fick låna ett par ögonblick av Er tid. Jag har skickat en droska som väntar utanför hotellet i detta nu. Gör mig sällskap på en åktur genom Wien och låt mig förklara allt. Kom allena då detta är för dina ögon endast.

Din Oliver





Stämmingsbild
Angdroska - ritad av Jim De-Melin
för Kurragömmaklubben Kamouflage.

27 april

Mina första försök verkar lovande och magnitatorn börjar ta form. Kopparstavarna visade sig behövas gjutas om till enny, mer koncentrerad form och volal helt plötligt fungerade om enligt mina beräkningar. Noggrannhet i detaljerna är A och

O. Noggrannhet och planering skall ta mig till mitt mål. Tiden är knapp men jag måste lyckas. Jag ser hennes ansikte framför mig när jag stuter mina ögon. För henne, allt är för henne.

7 juni

Räckvidden har ökats med ytterligare 37 procent av ursprungsräckvidden. Med renare järn i antennerna är jag säker att räckvidden kan ökas med ytterliga 14 procentenheter. Jag är så nära nu. Mitt arbete i laboratoriet håller mig vaken om nätterna, jag kan arbeta längre och längre perioder i sträck utan att behöva avbryta för sömn. Är jag på akademien kan jag inte koncentrera mig, utan faller i sömn. Flera gånger varje

eftermiddag, högst förargligt. Varför skall sömn vara i vägen för arbetet? Turligt nog så har jag märkt av det elektriska vattnets fördel att hålla sömnen på avstånd och förmågan att koncentrera sig på topp. Om jag bara stannar i mitt laboratorium hummer jag arbeta klart i tid.

13 augusti

Jag har precis emottagit ett besked från hovmarskalken att mitt brev till Kejsaren har kommit fram. Nu återstår det bara att vänta på ett svar. Jag håller andan i

avväntan på om jag kommer att tas emot på en audiens för att presentera mitt senaste resultat. Jag har beställt en ny frack och tvorne skjorter av högsta kvalite. Jag köpte kläderna på krita, mot löfte om att

skräddaren skall vara en av de första att få en antern installerad i sin atelye. Med effektivarer energikälla kan han dubblera sina egna arbetstimmar och inte längre behöva anställa en lärning, och därmed göra en högre vinst. Nya handskar visade sig svårare att få, handskmakaren

skrattade åt mitt löfte om att få ta del av mina framgångar. Däre. Han kommer angra sig när han inser vilken ekonomisk förlust han kommer att göra.

Ångra sig bittert. Hans oförskämthet gjorde att jag tappade humöret och vårt samtal övergick i ett gräl. Jag får hålla

vänsterhanden bakom ryggen - då syns inte fläckarna på handsken.

En sådan simpel detalj skall inte få hindra mig att njuta av segern.

17 augusti

Fortfarande inget svar. Jag tillbringar tiden med att rastlöst vänta i laboratoriet. En del finjusteringar behöver göras på modellen.

Frukthandlaren påminde mig igen om att mitt konto behöver balanseras. Jag är rassande över hans fräckhet att ifrågasätta

min trovärdighet. Jag är ju snart kejsarlig uppfinnare! Jag skall se till att hans affärsrättigheter stoppas* bläckplump*

15 september

Triumpf!

Jag skall skicka inbjudan nu. Det är dags!

18 september

Jag har tillbringat ett par dagar på akademien. Att sprida ordet om min framgång utan att avslöja för många detaljer har visat sig svårt. Jag vill ju så gärna berättat! Jag har fått nöja mig med att tala om att de alla är inbjudna på Kejsar Frans Josefs invigning av mitt verk.

Minerna på deras ansikten var fantastiska! I sanning ett ögonblick att tänka tillbaka på och njuta av. Efter mycket funderande har jag äntligen formulerat brevet, till V, till min belägenhet. Vem kunde ana att en sådan enkel inbjudan, några korta rader på ett papper kunde vara upphov till sådant grubbleri? Hon måste komma. Jag måste äntligen få möjligheten att visa allt jag har åstadkommit, min framsång och mitt erkännande som en av de främsta av vår tid, den nya tiden. Om hon inte vill dela min lycka är allt förgäves och intet värt.

24 september

Ett oväntat bakslag i monteringen av slutversionen av min skapelse inträffade idag. *otydligt ord* visade sig ha för låg densitet. Men turligt nog kunde det korrigeras ganska enkelt. Jag är genial.

När jag promenerad på Eidelstrasse idag noterade jag att min gamle frukthandlare har stängt sin butik. Märkligt, jag trodde hans affärer gick bra.

30 september

bläckplump som sedan blev transformerad felaktigt. När *otydligt ord* kom på plats saknades skrivar. Odugliga arbetare som inte begriper sig på känsligheten och hur delikata metallstagen är.

Noggrannhet har jag sagt, noggrannheten är det allra viktigaste. *flera otydliga ord* jag upprepar det gång på gång, men dom är imbeciller som kommer hamna på fattighuset där de hör hemma. *bläckplump* vore rätt At dom! Jag har tvingats tillbringa hela den senaste veckan i laboratoriet med

att korrigera längden på antennerna för att passa min skapelse till den mycket större skalan på utställningen. Halten av koppar är essentiell för funktionaliteten. Turligt nog har mitt behov av sömn under tiden jag tillbringar med arbetet varit minimal, inte heller mat har jag behövt. En typ energi har ersatts med en annan och min hjärna fungerar bättre än någonsin, fantastiskt!

Jag kommer att *otydliga ord och plumpar*

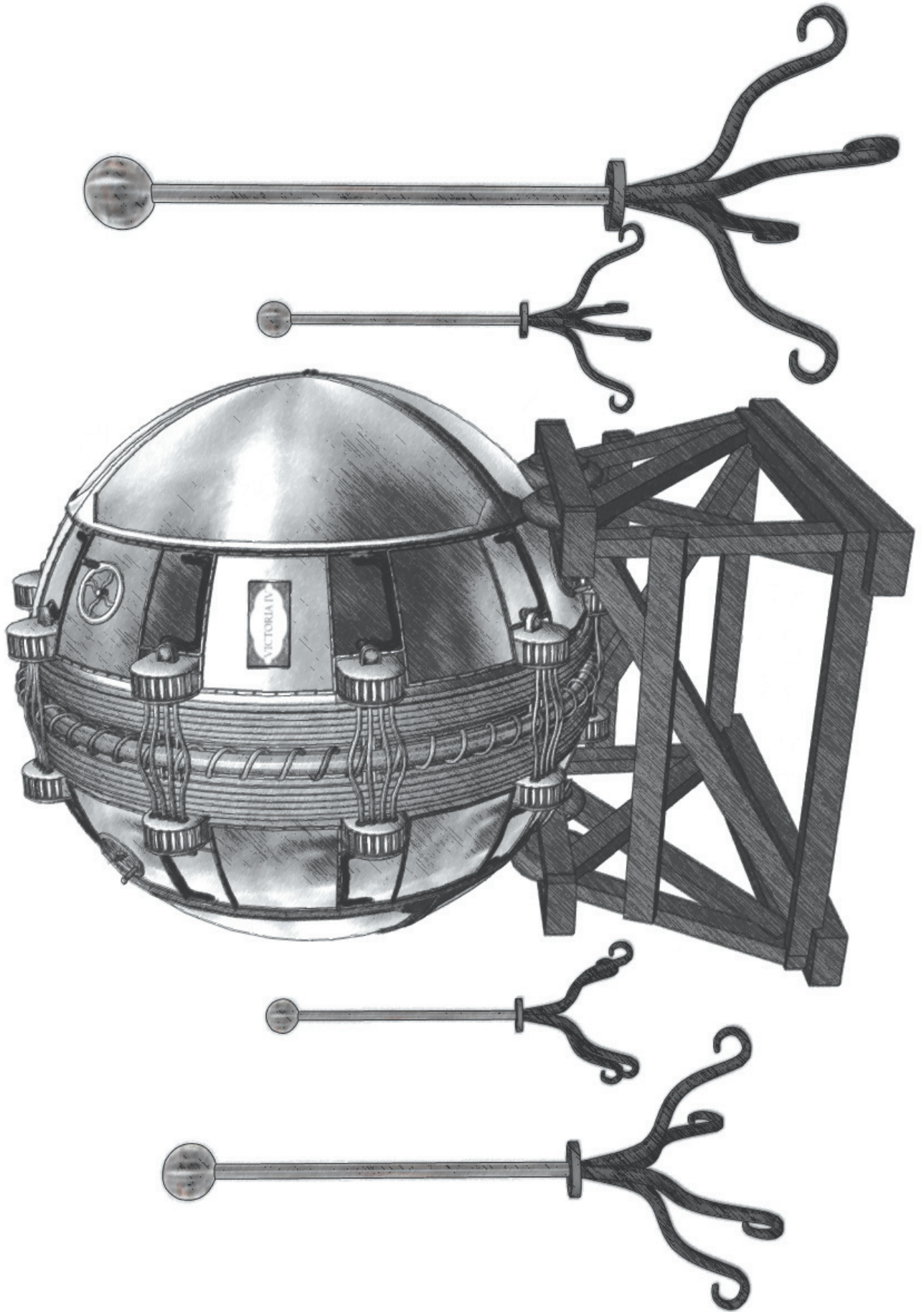

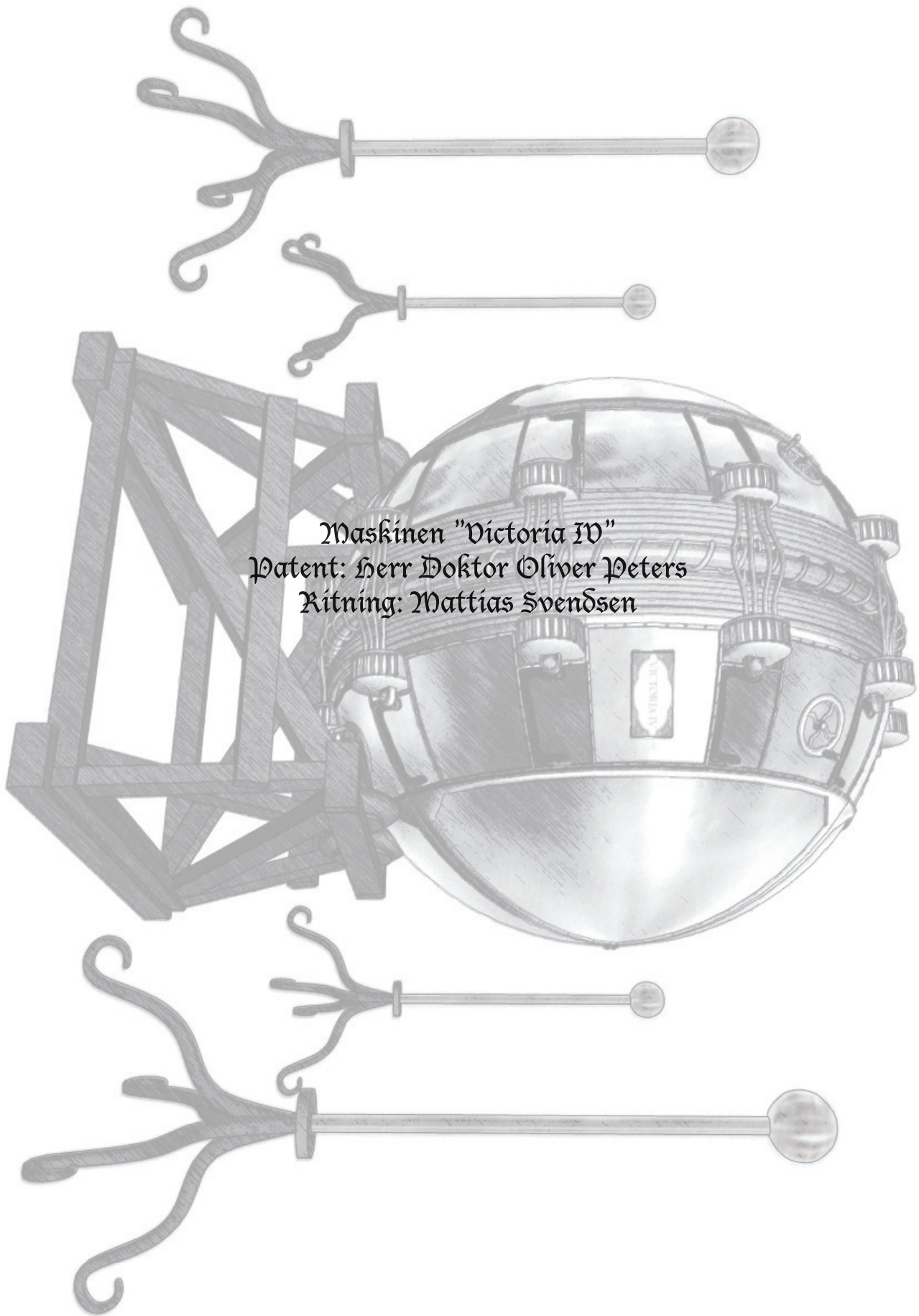

Maskinen "Victoria IV"
Patent: Herr Doktor Oliver Peters
Ritning: Mattias Svendsen

Apfelstrudel

Följande sida har inget med scenariot att göra, men nog förtjänar du dig en apfelstrudel innan du läser igenom scenariot igen? Hoppas du har lika roligt när du spelleder "Casus Belli" som vi har haft när vi har spånat, funderat och skrivit.

För en riktig Apfelstrudel behöver du strudeldeg. Till Apfelstrudel ska strudeldeg vara jämt utlagd och mycket tunn - så tunn att man kunde läsa Modern Times genom den om man ville! Numera finns dock färdig och alldeles utmärkt strudeldeg att köpa i livsmedelsaffären - fråga efter Strudelteig när du går och handlar.

Strudeldeg:

250 gr mjöl
1 msk olja
ca. 1 msk smör att bre på

Fyllning:

150 -200 gr Semmelbrösel (ströbröd)
125 gr smör
ca 1 kg äpplen, tunt skivade
socker och kanel
citron
ev. nötter och russin

Knåda ihop mjöl, olja och ca 125 ml fingervarmt vatten till en mjuk deg som lossnar från handen (tillsätt mer vatten eller mjöl tills degen är smidig och lossnar). Forma sedan degen till en boll, bre olja över bollen och låt den stå under en varm bakduk ca en halvtimme. Rosta Semmelbrösel i smör tills det är gyllenbrunt, sockra efter behag och smaksätt slutligen med med kanel och rivna citronskal. Smaka av tills du når önskad smak och sötma!

Lägg degen på en ren, mjölad duk, kavla ut med Schmidt und Mayers ångbrödkavel och bre på olja vid kanterna så att de inte blir fnasiga. Dra försiktigt ut degen i alla riktningar tills den är riktigt spänstig. Skär bort en tjock kant.

Strö rostat och smaksatt Semmelbrösel över tre fjärdedelar av degen. Tillsätt sedan äpplena och eventuellt hackade nötter och russin ovanpå. Sockra lite grann. Bre smält smör över den bortskurna degkanten. Med hjälp av degen rullar du sedan ihop strudeln och lägger den på en fettad ungssäkerform. Bre det överblivna smöret över den och grädda i 170°C i 30 - 40 Minuter.

Apfelstrudeln smakar extra gott om man äter den en aning varm tillsammans med vaniljglass- eller sås.

Smaklig måltid önskar KurragömmaKlubben Kamouflage!

Et recept från ordoKKK
(ACHTUNG! detta är ingen handout)